

РУКОВОДСТВО ПОЛЬЗОВАТЕЛЯ

Содержание

ПРЕДИСЛОВИЕ.....	6
Система улавливания топливных паров (EVAP).....	7
Каталитический нейтрализатор.....	7
Сигнальные слова	8
ВВЕДЕНИЕ	11
ИДЕНТИФИКАЦИОННЫЕ НОМЕРА И КЛЮЧИ ОТ ТРАНСПОРТНОГО СРЕДСТВА.....	12
ТЕХНИЧЕСКИЕ ХАРАКТЕРИСТИКИ.....	13
БЕЗОПАСНАЯ ЭКСПЛУАТАЦИЯ	17
Общие меры предосторожности	17
Ответственность владельца	21
Защитная экипировка	25
Расположение предупреждающих наклеек	28
Предупреждения о потенциальной опасности.....	40
ОРГАНЫ УПРАВЛЕНИЯ И ОБОРУДОВАНИЕ	56
Основные органы управления.....	56
Вспомогательные органы управления.....	62
Основное оборудование	68
Дополнительное оборудование	77
Вариатор.....	79
Панель приборов.....	83
Навигация/Настройка/Регулировка панели приборов	90
ЭКСПЛУАТАЦИЯ ТРАНСПОРТНОГО СРЕДСТВА.....	91

Период обкатки.....	91
Рекомендации по выбору моторного масла.....	92
Проверка перед поездкой.....	93
Педадь акселератора.....	93
Педадь тормоза.....	93
Запуск двигателя.....	94
Переключение передач.....	95
Ответственность водителя.....	98
Практика вождения.....	102
Техника вождения.....	105
Перевозка и буксировка грузов.....	110
РЕГЛАМЕНТ ТЕХНИЧЕСКОГО ОБСЛУЖИВАНИЯ.....	117
Общие рекомендации по смазке.....	118
Проверка перед поездкой.....	119
Тяжелые условия эксплуатации.....	120
Техническое обслуживание в период обкатки.....	121
Техническое обслуживание после периода обкатки.....	123
ТЕХНИЧЕСКОЕ ОБСЛУЖИВАНИЕ.....	130
Воздушный фильтр.....	130
Моторное масло.....	133
Трансмиссионное масло в КПП.....	136
Регулировка тепловых зазоров клапанов.....	138
Обороты холостого хода.....	138

Передний и задний редукторы	139
Пыльники ШРУСов.....	141
Система охлаждения	142
Свечи зажигания.....	145
Искрогаситель.....	148
Аккумуляторная батарея.....	149
Тормозная система	152
Подвеска.....	155
Регулировка амортизаторов	156
Регулировка предварительного натяжения пружин амортизаторов	156
Колеса и шины	157
Замена колеса	158
Электрооборудование.....	159
Ремни безопасности	164
Система улавливания топливных паров (EVAP).....	166
МОЙКА И ХРАНЕНИЕ	167
Мойка мотовездехода	167
Хранение	168
Транспортировка мотовездехода.....	171
ПОИСК И УСТРАНЕНИЕ НЕИСПРАВНОСТЕЙ	172
Индикатор неисправности системы управления двигателем	177
Индикатор неисправности электрического усилителя рулевого управления (EPS)	179
ГАРАНТИЙНЫЕ ОБЯЗАТЕЛЬСТВА.....	182

ИНСТРУКЦИЯ ПО УСТАНОВКЕ И ЭКСПЛУАТАЦИИ ЛЕБЕДКИ.....	186
ИНСТРУКЦИЯ ПО ЭКСПЛУАТАЦИИ АККУМУЛЯТОРНОЙ БАТАРЕИ.....	209
ЭЛЕКТРИЧЕСКАЯ СХЕМА.....	212

ПРЕДИСЛОВИЕ

Благодарим Вас за выбор CFMOTO и добро пожаловать во всемирную семью владельцев техники CFMOTO. Обязательно посетите наш официальный сайт по адресу www.cfmoto.su, где вы найдете последние новости, презентацию новых продуктов, информацию о предстоящих событиях и много другой интересной информации.

Компания CFMOTO успешно разрабатывает, производит, реализует и поставляет мотовездеходы, утилитарные транспортные средства, мотоциклы и комплектующие. Компания CFMOTO, основанная в 1989 году, нацелена на развитие собственного бренда и создание инновационных разработок. Продукция компании CFMOTO представлена более чем у 2000 партнеров в более чем 100 странах и регионах. Компания CFMOTO входит в число ведущих компаний мира в индустрии техники для активного отдыха и нацелена на поставку первоклассных изделий своим дилерам и поклонникам по всему миру.

Чтобы эксплуатация транспортного средства была безопасной и приносила удовольствие, следуйте инструкциям и рекомендациям, изложенным в данном Руководстве. В нем приведены минимальные требования, соблюдение которых позволит поддерживать технику в исправном состоянии. Для проведения обслуживания как в течение, так и после окончания действия гарантийных обязательств обращайтесь к официальному дилеру CFMOTO. Официальный дилер обладает знаниями и оборудованием, необходимыми для обслуживания и ремонта Вашей техники. Он заинтересован в наиболее полном удовлетворении Ваших потребностей.

Конструкция и качество продукции постоянно улучшаются, поэтому характеристики и описания, приведенные в настоящем Руководстве, могут незначительно отличаться от фактической конструкции приобретенного Вами транспортного средства. Пользоваться данными этого Руководства следует только в качестве справочной информации. Самую последнюю версию данного руководства Вы можете найти на нашем сайте www.cfmoto.su. CFMOTO оставляет за собой право вносить любые изменения в конструкцию мотовездехода без предварительного уведомления и каких-либо обязательств перед покупателем.

ПРЕДИСЛОВИЕ

ПРЕДОСТЕРЕЖЕНИЕ

Отработавшие газы двигателя внутреннего сгорания содержат химические вещества, которые могут привести к раку и прочим тяжелым заболеваниям.

Система улавливания топливных паров (EVAP) (если установлена)

Данный мотовездеход может быть оснащен системой улавливания топливных паров (EVAP), которая не позволяет топливным парам проникнуть в атмосферу. Не вносите изменений в эту систему, так как любые модификации повлекут нарушения нормативных документов и требований местного законодательства. Убедитесь, что все шланги системы не закупорены и не передавлены, в противном случае это может привести к повреждению топливного насоса или топливного бака. Другого обслуживания система не требует. В случае неисправности обратитесь к авторизованному дилеру.

Каталитический нейтрализатор

Важно соблюдать следующие рекомендации, чтобы не вывести из строя каталитический нейтрализатор:

- Используйте только неэтилированный бензин. Даже незначительное присутствие присадок с содержанием свинца может привести к повреждению нейтрализатора.
- Не допускайте попадания масла в систему выпуска отработавших газов во избежание повреждения каталитического нейтрализатора.

ПРЕДИСЛОВИЕ

Сигнальные слова

Сигнальные слова и предупреждающие знаки обращают внимание на сообщения о потенциальных угрозах различного уровня опасности. В данном руководстве сигнальными являются следующие слова: ПРЕДОСТЕРЕЖЕНИЕ, ОСТОРОЖНО, ВНИМАНИЕ и ПРИМЕЧАНИЕ.

Следующие сигнальные слова присутствуют и на Вашем транспортном средстве. Данные слова предупреждают Вас о потенциальных угрозах. Ознакомьтесь с их значением перед прочтением данного Руководства:

ПРЕДОСТЕРЕЖЕНИЕ

Этот знак и сигнальное слово указывают на потенциальную угрозу получения серьезной травмы или гибели при несоблюдении изложенных инструкций.

ОСТОРОЖНО

Этот знак и сигнальное слово указывают на потенциальную угрозу получения травмы легкой или средней степеней тяжести и/или повреждения транспортного средства при несоблюдении изложенных инструкций.

ВНИМАНИЕ

Этот знак и сигнальное слово указывают на потенциальную угрозу повреждения транспортного средства при несоблюдении изложенных инструкций.

ПРИМЕЧАНИЕ:

Это сигнальное слово служит для привлечения внимания к важной информации или инструкциям.

ПРЕДИСЛОВИЕ



НИКОГДА:

- Не эксплуатируйте мотовездеход без надлежащей подготовки или обучения.
- Не управляйте мотовездеходом на скорости, слишком высокой для Ваших навыков или условий движения.
- Не употребляйте АЛКОГОЛЬ или НАРКОТИКИ до или во время вождения.

ВСЕГДА:

- Избегайте движения по дорогам с твердым покрытием – на таких поверхностях управляемость мотовездехода может быть существенно снижена.
- Старайтесь избегать движения по дорогам общего пользования. Может произойти ДТП с другими участниками движения.
- Соблюдайте правильную технику вождения, чтобы избежать опрокидывания при движении по пересеченной и холмистой местности, а также при поворотах.
- Надевайте сертифицированный шлем, защиту органов зрения и прочую защитную экипировку.

ПРЕДИСЛОВИЕ

ВНИМАТЕЛЬНО ПРОЧИТАЙТЕ ДАННОЕ РУКОВОДСТВО СОБЛЮДАЙТЕ ВСЕ ИНСТРУКЦИИ И ПРЕДОСТЕРЕЖЕНИЯ

ПРЕДОСТЕРЕЖЕНИЕ

Внимательно прочитайте, поймите и следуйте всем инструкциям и предостережениям по безопасности, которые приведены в настоящем Руководстве и на предупреждающих наклейках, размещенных на мотовездеходе. Несоблюдение правил безопасности может привести к серьезным травмам или гибели.

ПРЕДОСТЕРЕЖЕНИЕ

Отработавшие газы двигателя внутреннего сгорания содержат смертельно опасный угарный газ, который может вызывать головную боль, головокружение, тошноту, потерю сознания и даже привести к летальному исходу.

ВВЕДЕНИЕ

Благодарим Вас за выбор CFMOTO и приветствуем Вас во всемирной семье владельцев техники CFMOTO.

Чтобы эксплуатация транспортного средства была безопасной и приносила удовольствие, следуйте инструкциям и рекомендациям, изложенным в данном Руководстве. Ремонт техники должен проводиться только квалифицированными техническими специалистами авторизованного дилерского центра CFMOTO. Обращайтесь к Вашему дилеру по всем вопросам ремонта и обслуживания техники CFMOTO как во время, так и по истечении гарантийного периода.

Если у Вас есть вопросы по эксплуатации Вашего мотовездехода, обращайтесь к официальному дилеру CFMOTO. Официальный дилер обладает знаниями и оборудованием, необходимым для обслуживания и ремонта Вашей техники. Он заинтересован в наиболее полном удовлетворении Ваших потребностей.

При необходимости Вы также можете обратиться на горячую линию CFMOTO по телефону 8 800 555 1422 или электронной почте info@awm-trade.ru.

Некоторые характеристики, описанные в данном Руководстве, могут быть изменены или недоступны ввиду требований и / или норм местного законодательства.

Некоторые функции, описанные в данном Руководстве, зависят от комплектации мотовездехода, поставляемого на конкретный рынок сбыта. В связи с этим проверяйте комплектацию приобретаемого Вами транспортного средства у авторизованного дилера до покупки.

ИДЕНТИФИКАЦИОННЫЕ НОМЕРА И КЛЮЧИ ОТ ТРАНСПОРТНОГО СРЕДСТВА

Запишите идентификационные номера Вашего транспортного средства в приведенных ниже полях. Храните запасной ключ зажигания в надежном месте. Для изготовления дубликата ключа необходим штатный ключ. Если оба ключа будут утрачены, потребуется замена замка зажигания.

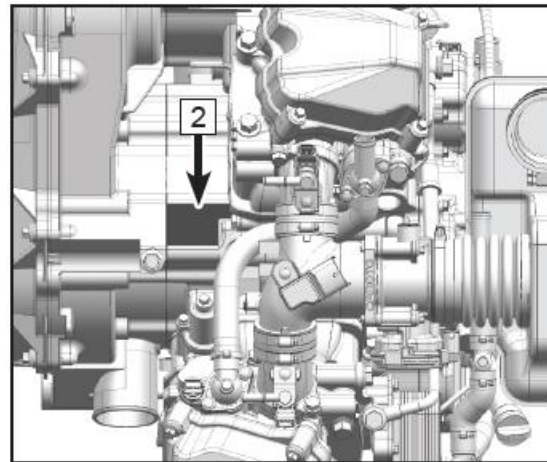
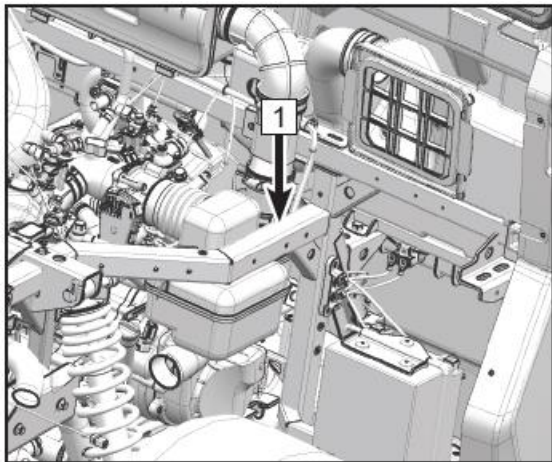

1. Идентификационный номер транспортного средства (VIN): _____
2. Серийный номер двигателя (EIN): _____

ТЕХНИЧЕСКИЕ ХАРАКТЕРИСТИКИ

Наименование	3-местная модель	6-местная модель
Длина	2945 мм	3745 мм
Ширина	1615 мм	
Высота	1850 мм	1990 мм
Колесная база	2050 мм	2850 мм
Дорожный просвет	280 мм	310 мм
Минимальный радиус поворота	4100 мм	5500 мм
Снаряженная масса (без водителя)	728 кг	939 кг
Сухая масса (без дверей, стекол и т.п.)	652 кг	830 кг
Максимальная нагрузка на багажная платформу	350 кг	
Максимальная нагрузка на мотовездеход	625 кг	591 кг
Максимальная нагрузка на тягово-сцепное устройство: Вертикальная нагрузка на сцепное устройство, кг Вес прицепа или груза, кг	45 кг 1134 кг	
Модель двигателя	2V91Y	
Тип двигателя	V-образный, двухцилиндровый, четырехтактный, жидкостного охлаждения, 8-клапанный, с одним распределительным валом верхнего расположения на цилиндр (SOHC)	
Максимальная мощность двигателя	53 кВт (72 л.с.) при 7000 об/мин	
Максимальный крутящий момент двигателя	74 Н·м при 6500 об/мин	
Диаметр цилиндра × ход поршня	91 мм × 74 мм	
Степень сжатия	10,6:1	
Рабочий объем	962,6 см ³	

ТЕХНИЧЕСКИЕ ХАРАКТЕРИСТИКИ

Наименование	3-местная модель	6-местная модель
Система запуска	Электрический стартер	
Система смазки	Под давлением и разбрызгиванием	
Охлаждающая жидкость: Тип жидкости Состав	Для алюминиевых двигателей 50% концентрированного антифриза / 50% дистиллированной воды	
Объем	4,2 л	4,8 л
Моторное масло: Тип масла Полный объем масла Объем при замене масла с заменой фильтра	SAE 10W-40 / SAE 5W-40 / SAE 15W-40 SJ и выше (для выбора см. главу Моторное масло) 2,6 л 2,5 л	
Трансмиссионное масло в КПП Тип Объем	SAE 75W-90 GL-5 / SAE 80W-90 GL-5 0,6 л	
Трансмиссионное масло в заднем редукторе: Тип масла Объем приблизительно	SAE 80W-90 GL-5 400 мл	
Трансмиссионное масло в переднем редукторе: Тип масла Объем приблизительно	SAE 80W-90 GL-5 250 мл	
Воздушный фильтр	Бумажный фильтрующий элемент	

ТЕХНИЧЕСКИЕ ХАРАКТЕРИСТИКИ

Наименование		3-местная модель	6-местная модель	
Тип топлива		Неэтилированный бензин с октановым числом не ниже 95		
Объем топливного бака		40 л		
Резервный запас топлива (приблизительный, после включения индикатора низкого уровня топлива)		3,5 л		
Тип свечи зажигания		DCPR8E (NGK)		
Межэлектродный зазор свечи зажигания		0,8 мм – 0,9 мм		
Трансмиссия	Тип трансмиссии	Вариатор + КПП		
	Порядок переключения передач	L-H-N-R-P		
	Передаточные числа вариатора	0,70-2,88		
	Передаточное число	Понижающая передача	43/17=2,529	
		Повышающая передача	32/28=1,143	
	Передача заднего хода	29/13=2,231		
Тип рамы		Стальная трубчатая		
Шины:				
Тип		Бескамерные		
Передние		27 × 9.00 R14		
Задние		27 × 11.00 R14		
Число крепежных отверстий колесного обода		4		
Диаметр расположения осей крепежных отверстий		110 мм		

ТЕХНИЧЕСКИЕ ХАРАКТЕРИСТИКИ

Наименование	3-местная модель		6-местная модель	
Давление в шинах:	<i>Без нагрузки</i>	<i>При полной нагрузке</i>	<i>Без нагрузки</i>	<i>При полной нагрузке</i>
Передние	70 кПа	120 кПа	100 кПа	120 кПа
Задние	100 кПа	150 кПа	120 кПа	150 кПа
Тормозная система: Рабочая	Гидравлическая двухконтурная, 4 колесных тормозных диска Механическая блокировка задних тормозных механизмов			
Стояночная				
Тип тормозной жидкости	DOT 4			
Подвеска: Тип передней подвески	Независимая с двойными А-образными рычагами Независимая с двойными Н-образными рычагами			
Тип задней подвески				
Амортизаторы (передние и задние)	Гидравлические			
Ход подвески: Ход передней подвески	230 мм			
Ход задней подвески				
Электрооборудование: Тип системы зажигания Мощность генератора Аккумуляторная батарея	Электронная, с модулем управления (ECU) 600 Вт при 5000 об/мин 12 В / 30 Ач			

БЕЗОПАСНАЯ ЭКСПЛУАТАЦИЯ

Общие меры предосторожности



ПРЕДОСТЕРЕЖЕНИЕ

Несоблюдение мер предосторожности, содержащихся в данном Руководстве, может привести к серьезным травмам или гибели. Мотовездеход может представлять опасность при эксплуатации. Управление мотовездеходом отличается от управления автомобилем. Несоблюдение мер предосторожности может привести к происшествиям даже при выполнении обычных маневров, таких как поворот или переезд через препятствие.

Перед началом эксплуатации данного мотовездехода необходимо внимательно ознакомиться со всеми предостережениями, мерами безопасности и правилами эксплуатации, изложенными в данном Руководстве.

Возрастные ограничения

Эксплуатация мотовездехода **КАТЕГОРИЧЕСКИ запрещена для лиц моложе 19 лет**. Не допускается перевозить пассажира в возрасте до 12 лет.

Ответственность водителя

Водитель транспортного средства несет ответственность за свою личную безопасность, безопасность окружающих людей и защиту окружающей среды. Изучите данное Руководство, оно содержит важную информацию по всем аспектам эксплуатации Вашего транспортного средства, включая инструкции по безопасному вождению.

БЕЗОПАСНАЯ ЭКСПЛУАТАЦИЯ

Внесение изменений в конструкцию мотовездехода

CFMOTO заботится о Вашей безопасности и безопасности окружающих Вас людей, поэтому настоятельно рекомендует не вносить какие-либо изменения в конструкцию и не устанавливать на мотовездеход оборудование, увеличивающее его скорость или мощность. Такие действия могут создать существенную угрозу безопасности и могут увеличить риск получения травм. Гарантийные обязательства утратят силу в случае установки оборудования или аксессуаров, не сертифицированных CFMOTO, а также в случае внесения изменений в конструкцию.

ПРИМЕЧАНИЕ:

Дополнительное оборудование, приводящее к изменению управляемости и других эксплуатационных характеристик мотовездехода: газонокосилки, сенокосилки, отвалы, плуги, шины увеличенного размера, распыляющие устройства и системы полива, большие багажники, комплекты для увеличения дорожного просвета, подъемные устройства, прицепы и т.д. Используйте только одобренное производителем дополнительное оборудование, ознакомьтесь с принципом его действия и влиянием на ваше транспортное средство.

Остерегайтесь отравления угарным газом

Отработавшие газы двигателя содержат смертельно опасный угарный газ (монооксид углерода). Вдыхание угарного газа может приводить к головной боли, головокружениям, тошноте, сонливости, спутанности сознания и, в конечном итоге, летальному исходу.

Угарный газ не имеет вкуса, цвета и запаха; он может присутствовать в воздухе, даже если Вы не видите и не чувствуете запаха отработавших газов. Смертельно опасная концентрация угарного газа достигается достаточно быстро, и Вы можете оказаться в ситуации, в которой не сумеете спасти себя самостоятельно. В плохо проветриваемом месте опасная концентрация угарного газа может сохраняться в течение нескольких часов и даже дней.

Чтобы избежать отравления угарным газом:

- Никогда не заводите мотовездеход в замкнутых, плохо проветриваемых местах.
- Никогда не заводите двигатель вблизи открытых дверей или окон, если есть риск попадания отработавших газов внутрь помещений.

БЕЗОПАСНАЯ ЭКСПЛУАТАЦИЯ

Остерегайтесь воспламенения паров бензина

Бензин легко воспламеняем и взрывоопасен. Пары бензина легко распространяются и могут воспламениться от искры или пламени на значительном расстоянии. Для уменьшения риска воспламенения или взрыва, соблюдайте следующие инструкции:

- Для хранения топлива используйте только соответствующую сертифицированную емкость.
- Не заправляйте емкости, находящиеся на мотовездеходе – электростатический разряд может стать причиной воспламенения топлива. Канистра должна стоять на земле.
- Строго соблюдайте рекомендации по заправке мотовездехода.
- Не запускайте двигатель пока не убедитесь, что крышка топливного бака правильно установлена на место. Бензин ядовит, он может причинить вред здоровью. Отравление парами бензина может привести к летальному исходу.
- Никогда не засасывайте бензин через шланг ртом.
- При попадании бензина в рот или глаза, а также при вдыхании его паров – незамедлительно обратитесь к врачу.
- При попадании бензина на кожу, смойте его водой с мылом; при попадании бензина на одежду, смените ее.

Рекомендации по выбору топлива

Для Вашего мотовездехода рекомендуется использовать неэтилированный бензин с октановым числом не ниже 95, в состав которого не входит этанол.

БЕЗОПАСНАЯ ЭКСПЛУАТАЦИЯ

ПРЕДОСТЕРЕЖЕНИЕ

Бензин легковоспламеняем, а при определенных обстоятельствах – взрывоопасен.

Прежде чем приступить к заправке топливного бака, дайте двигателю и системе выпуска остыть.

При обращении с бензином соблюдайте предельную осторожность.

Прежде чем приступить к заправке, остановите работу двигателя. Заправку топливом необходимо выполнять на открытом воздухе или в хорошо проветриваемом месте.

Не перевозите заправленные пластиковые канистры в кузове мотовездехода – возможно воспламенение топлива в результате разряда статического электричества.

Не курите и не допускайте нахождения поблизости источников огня или искр в местах заправки или хранения топлива.

Не заполняйте топливный бак до горловины.

При попадании бензина на кожу, смойте его водой с мылом; при попадании бензина на одежду, смените ее.

Не допускайте работы двигателя в закрытых или плохо проветриваемых местах. Отработавшие газы двигателя ядовиты, они могут быстро вызвать потерю сознания и привести к гибели.

Отработавшие газы двигателя содержат химические вещества, которые могут вызывать рак и прочие тяжелые заболевания. Эксплуатируйте мотовездеход только на открытом воздухе или в хорошо проветриваемом месте.

Избегайте ожогов

Некоторые детали двигателя и системы выпуска отработавших газов мотовездехода могут сильно нагреваться во время эксплуатации. Избегайте контактов с такими деталями как во время, так и сразу после эксплуатации, чтобы избежать ожогов.

БЕЗОПАСНАЯ ЭКСПЛУАТАЦИЯ

Ответственность владельца

Ответственность и квалификация водителя

Внимательно прочитайте данное Руководство и предупреждающие наклейки на мотовездеходе. По возможности, пройдите курс подготовки в соответствующем, безлюдном, безопасном месте. Потренируйтесь на низких скоростях. Высокие скорости требуют соответствующего опыта и условий эксплуатации. Изучите принципы управления и назначение всех органов управления.

К эксплуатации мотовездехода КАТЕГОРИЧЕСКИ не допускаются лица моложе 19 лет. Водитель должен быть достаточного роста, чтобы, откинувшись на спинку сиденья и пристегнув ремень безопасности, иметь возможность держать рулевое колесо двумя руками и при этом нажимать правой ногой на педали тормоза и акселератора на всю длину их хода, а левой ногой упираться в специальную опору.

Водитель должен иметь действующее водительское удостоверение на право управления данным видом транспортных средств.

Перевозка пассажира

- Не перевозите пассажиров в количестве, превышающем максимально допустимое для конкретной модели мотовездехода.
- Пассажиры должны надлежащим образом располагаться на пассажирских сиденьях и быть пристегнуты ремнями безопасности.
- Пассажирам должно быть не менее 12 лет, и они должны быть достаточного роста, чтобы, откинувшись на спинку и пристегнув ремни безопасности, иметь возможность держаться за поручень и упираться ногами в пол.
- Никогда не перевозите пассажиров, находящихся в состоянии наркотического или алкогольного опьянения, сильной усталости или болезни. В таком состоянии увеличивается время реакции и ухудшается способность оценивать окружающую обстановку.
- Ознакомьте пассажиров с информацией, приведенной на предупреждающих наклейках на мотовездеходе.

БЕЗОПАСНАЯ ЭКСПЛУАТАЦИЯ

- Никогда не перевозите пассажиров, если считаете, что они не в состоянии сконцентрироваться на условиях движения и правильно реагировать на дорожную обстановку. Для мотовездеходов типа «side-by-side» особенно важно, чтобы пассажиры постоянно следили за обстановкой впереди и были готовы к преодолению препятствий.

Ответственное вождение

- Мотовездеход может представлять опасность при эксплуатации. Управление мотовездеходом отличается от управления мотоциклом или автомобилем. Несоблюдение мер предосторожности может привести к столкновению или опрокидыванию мотовездехода при резком ускорении и торможении, агрессивном прохождении поворотов, преодолении препятствий и движении вдоль склона.
- Никогда не превышайте разумную скорость движения. Скорость движения должна соответствовать рельефу местности, условиям видимости и Вашему опыту вождения.
- Не выполняйте развороты мотовездехода с пробуксовкой колес, заносы, прыжки и другие элементы трюковой езды.
- Во время резкого поворота не прибегайте к интенсивному ускорению или торможению. Это может стать причиной опрокидывания мотовездехода.
- Не допускайте заносов и пробуксовки колес. Если происходит занос мотовездехода, поверните руль в сторону заноса. На скользких поверхностях, например, на льду, двигайтесь медленно и будьте предельно осторожны, чтобы не допустить неконтролируемого заноса.
- Перед началом движения задним ходом убедитесь, что позади мотовездехода нет людей и препятствий. Особое внимание уделите «мертвым» зонам. Убедившись в безопасности, двигайтесь медленно.
- Никогда не превышайте максимальную нагрузку на мотовездеход. Груз должен быть надежно закреплен. Уменьшите скорость, увеличьте дистанцию и соблюдайте инструкции, изложенные в данном Руководстве.
- Убедитесь, что груз правильно размещен на багажной платформе. В противном случае возможно изменение положения центра тяжести и опрокидывание мотовездехода.

БЕЗОПАСНАЯ ЭКСПЛУАТАЦИЯ

Система защиты при опрокидывании (ROPS)

- Система защиты при опрокидывании ограничивает попадание посторонних предметов внутрь кабины и снижает риск получения травм при опрокидывании транспортного средства.
- Всегда соблюдайте все рекомендации по безопасной эксплуатации, приведенные в данном Руководстве, для предотвращения опрокидывания мотовездехода.
- При движении не выставляйте руки, ноги или другие части тела за пределы каркаса безопасности мотовездехода. Каркас безопасности защищает Вас, но не может полностью исключить риск получения травм в случае происшествия, в том числе опрокидывания.
- При любом повреждении каркаса безопасности всегда обращайтесь к авторизованному дилеру CFMOTO для тщательной проверки и ремонта.

Система защиты экипажа

- Конструкция мотовездехода предусматривает возможность перевозки одного водителя и нескольких пассажиров, при этом все должны быть одеты в защитную экипировку.
- Водитель и пассажиры должны закрывать боковые двери или устанавливать боковые сети до начала движения. Во время движения они должны быть пристегнуты ремнями безопасности.

Условия движения

- Избегайте резких поворотов, разгонов и торможений при пересечении дорог общего пользования.
- При движении по незнакомой местности будьте предельно внимательны, двигайтесь на малой скорости. Будьте готовы к внезапному появлению препятствий или изменению рельефа. Уделите время на изучение особенностей поведения мотовездехода в различных условиях.
- Не выезжайте на сильно пересеченную местность, скользкую поверхность или рыхлый грунт до приобретения необходимых навыков управления. При движении в таких условиях будьте предельно осторожны.

БЕЗОПАСНАЯ ЭКСПЛУАТАЦИЯ

- Никогда не эксплуатируйте мотовездеход на склонах, слишком крутых для преодоления на данном виде транспортного средства или для Ваших навыков. Начинайте на пологих склонах.
- Всегда соблюдайте инструкции при движении по склонам. Никогда не преодолевайте вершину холма на высокой скорости.
- Не предпринимайте попыток преодоления крутых подъемов и не двигайтесь вдоль склонов при буксировке прицепа.
- При движении по незнакомой местности внимательно следите за появлением препятствий. При преодолении препятствий, например, поваленных деревьев, всегда придерживайтесь рекомендаций, приведенных в данном Руководстве.
- Не заезжайте в глубокие водоемы или водоемы с быстрым течением. Помните, что намокание тормозных механизмов может снизить эффективность торможения. После преодоления водоема проверьте тормозные механизмы. При необходимости задействуйте тормозные механизмы несколько раз, чтобы просушить их.
- Стоянка мотовездехода должна осуществляться на ровной горизонтальной поверхности. Прежде чем покинуть мотовездеход, переведите рычаг переключения передач в положение парковочной блокировки (P), остановите работу двигателя и извлеките ключ из замка зажигания.
- Не думайте, что мотовездеход способен безопасно проехать где угодно. Неожиданные изменения характера местности, ямы, углубления, насыпи, более рыхлое или твердое покрытие и т.п., могут стать причиной потери управления. Во избежание этого постоянно следите за изменениями условий движения. Если мотовездеход начинает крениться или опрокидываться, незамедлительно поверните рулевое колесо в направлении наклона.
- Не пытайтесь предотвратить опрокидывание мотовездехода руками или ногами. Не выставляйте части тела за пределы каркаса безопасности.

БЕЗОПАСНАЯ ЭКСПЛУАТАЦИЯ

Защитная экипировка

Для комфортной эксплуатации и снижения риска получения травм водитель и пассажир должны всегда использовать соответствующую защитную экипировку, в состав которой входят:

1. Шлем
2. Защита глаз
3. Перчатки
4. Рубашка с длинными рукавами или куртка
5. Длинные брюки
6. Высокие ботинки

В зависимости от погодных условий, Вам может понадобиться дополнительная экипировка, например, визор с пинлоком или термобелье и защитная маска для лица в случае морозов. Не надевайте свободную одежду, элементы которой могут попасть в подвижные детали и механизмы транспортного средства.

Шлем и защита глаз

Сертифицированный шлем поможет защитить голову от серьезной травмы в случае происшествия. Однако он не исключает вероятности получения травмы в целом.

Выбирайте шлем, который соответствует требованиям местного законодательства. Наиболее предпочтительным является закрытый шлем с визором, который поможет защитить от насекомых, летящих с дороги камней, пыли и т.д.

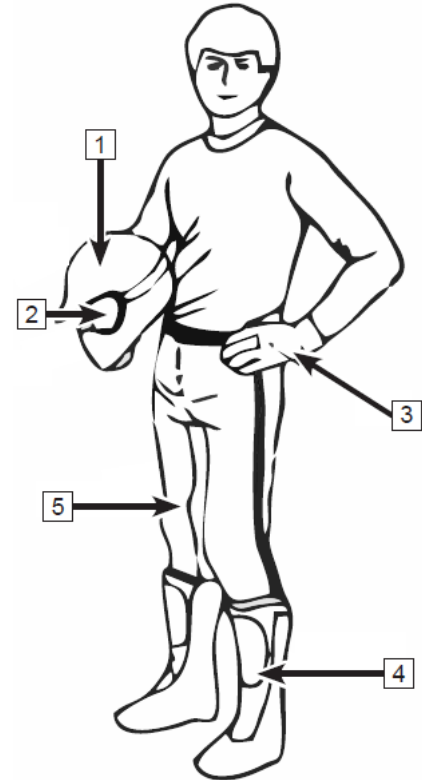

БЕЗОПАСНАЯ ЭКСПЛУАТАЦИЯ

Открытый шлем не дает столь же надежной защиты. В случае использования открытого шлема обязательно надевайте защитные очки и маску. Солнцезащитные и корректирующие очки не являются достаточной защитой. Камень или другой предмет может разбить линзу таких очков, что способно привести к травме глаза. Используйте ударопрочные, безосколочные очки.

Маски и очки с затемненными линзами допускается использовать только при ярком дневном свете. Не используйте подобные маски или очки ночью и в условиях плохой видимости. Если маска или очки с затемненными линзами влияют на Вашу способность различать цвета, выбирайте экипировку с бесцветными линзами.

Перчатки

Перчатки полностью закрывающие пальцы помогут защитить Ваши руки от ветра, солнца, мороза и дождя. Подходящие по размеру перчатки облегчают вождение и обеспечивают комфортную эксплуатацию. Неудобные, слишком тяжелые или неподходящие по размеру перчатки могут затруднить управление транспортным средством. Прочные мотоциклетные перчатки – лучшая защита в случае происшествия или падения. При эксплуатации мотовездехода в условиях низких температур окружающей среды следует отдать предпочтение снегоходным перчаткам.

Куртка, брюки и мотоциклетный костюм

Всегда надевайте одежду с длинными рукавами и длинные брюки для защиты рук и ног. Качественная защитная экипировка обеспечит комфорт в поездках и позволит Вам не отвлекаться на неблагоприятные погодные условия. В случае происшествия, экипировка из прочных материалов может предотвратить или снизить степень тяжести травмы.

При эксплуатации в прохладную погоду необходимо защититься от переохлаждения. Переохлаждение, т.е. состояние пониженной температуры тела, может стать причиной потери концентрации, замедления скорости реакции и снижения плавности движений. В прохладную погоду необходима надлежащая защитная экипировка, такая как ветрозащитная куртка и термоодежда.

БЕЗОПАСНАЯ ЭКСПЛУАТАЦИЯ

Защитная экипировка, подходящая для эксплуатации транспортного средства при низких температурах окружающей среды, может оказаться слишком теплой при остановке, поэтому надевайте многослойную одежду, которую при необходимости можно частично снять. Рекомендуется дополнять обычную экипировку ветрозащитной, чтобы не допустить попадания холодного воздуха на кожу.

Обувь

Всегда надевайте высокие ботинки с защитной накладкой на носке. Прочные высокие ботинки с нескользящей подошвой обеспечивают дополнительную защиту и правильное расположение ног на подножках. Избегайте обуви с длинными шнурками, которые могут попасть в подвижные детали мотовездехода при движении. При эксплуатации в зимних погодных условиях выбирайте ботинки на резиновой подошве с нейлоновым или кожаным верхом и съемным войлочным внутренним носком. Избегайте резиновых сапог, так как они могут зацепиться за педаль ножного тормоза, что нарушит нормальную эксплуатацию.

Прочая защитная экипировка

Дождевик

При эксплуатации в дождливую погоду рекомендуется надевать дождевик или водонепроницаемый костюм. Во время длительных поездок рекомендуется брать с собой дождевик. Сухая одежда очень важна для комфортной эксплуатации и концентрации внимания на дорожных условиях.

Средства защиты органов слуха

Длительное воздействие ветра и шума двигателя во время движения могут привести к необратимой потере слуха. Для защиты органов слуха используйте такие средства, как беруши. Соблюдайте требования местного законодательства в отношении использования средств защиты органов слуха.

БЕЗОПАСНАЯ ЭКСПЛУАТАЦИЯ

Расположение предупреждающих наклеек

Предупреждающие наклейки размещены на мотовездеходе в целях обеспечения Вашей безопасности. Изучите и соблюдайте инструкции, содержащиеся на предупреждающих наклейках. Если предупреждающая наклейка повреждена или утрачена, обратитесь к официальному дилеру для ее замены.

3-местная модель мотовездехода

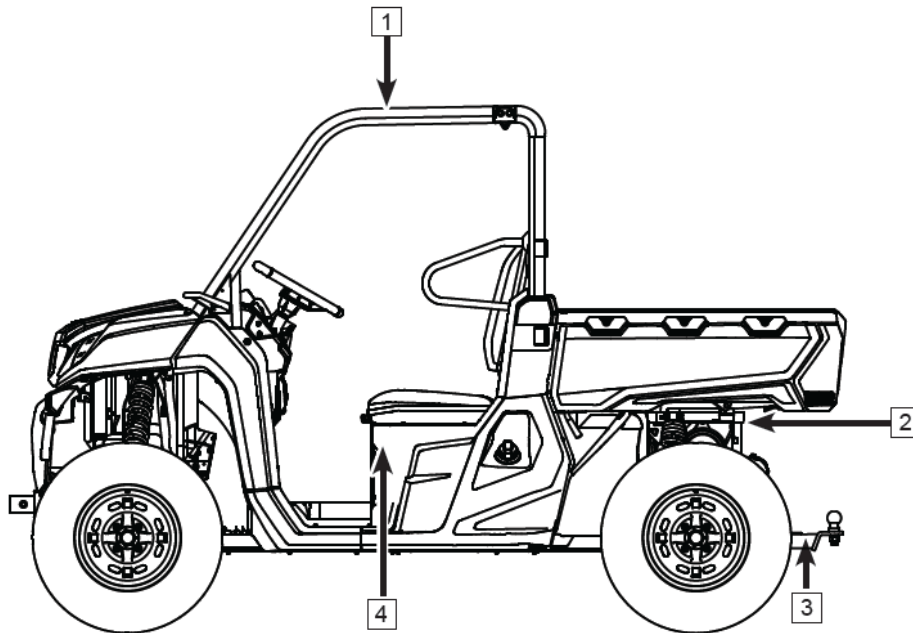

БЕЗОПАСНАЯ ЭКСПЛУАТАЦИЯ

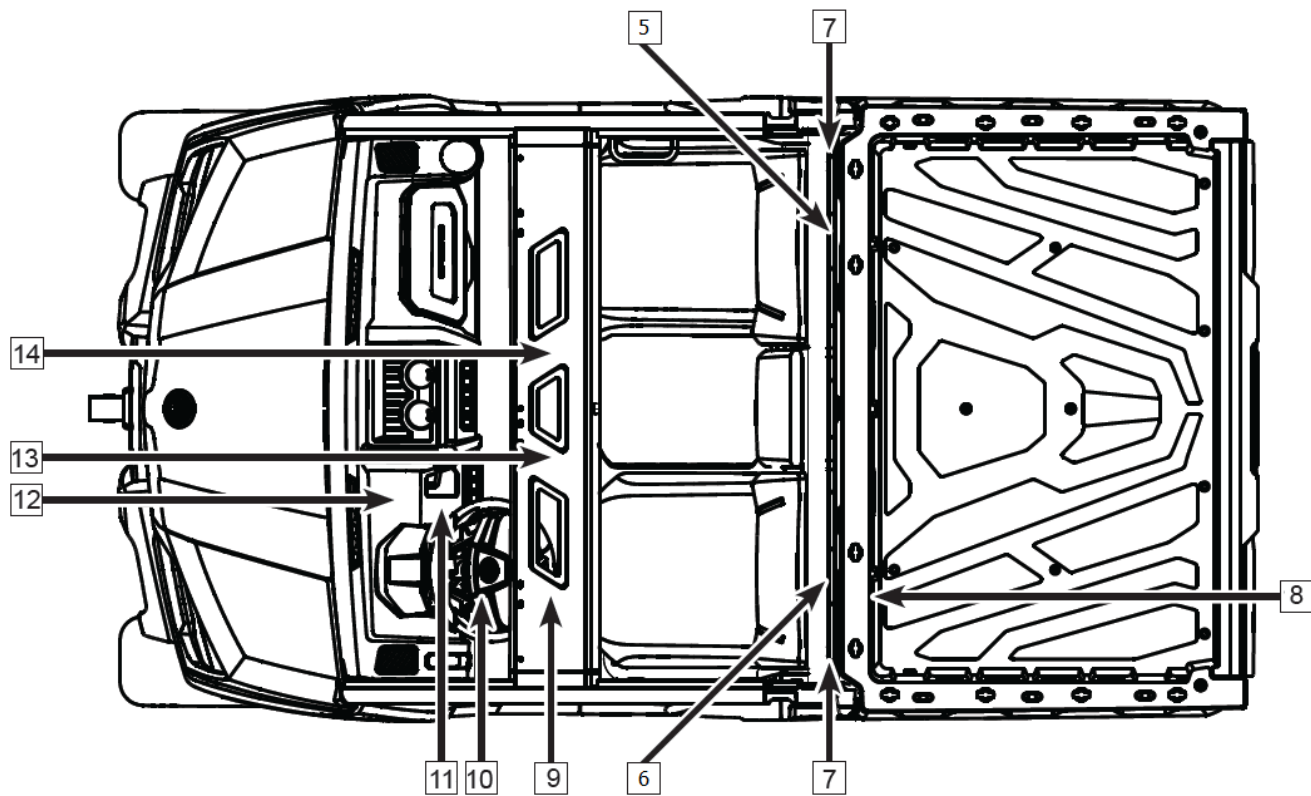

БЕЗОПАСНАЯ ЭКСПЛУАТАЦИЯ

1



3

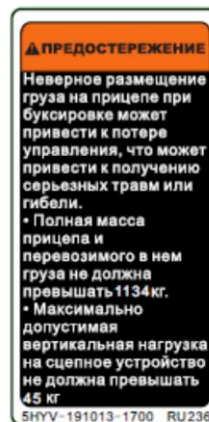

2



4



БЕЗОПАСНАЯ ЭКСПЛУАТАЦИЯ

5



6



7

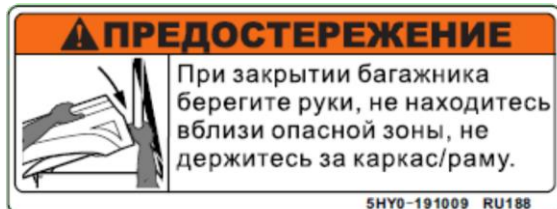

8



10



БЕЗОПАСНАЯ ЭКСПЛУАТАЦИЯ

9

⚠ ПРЕДОСТЕРЕЖЕНИЕ

Нарушение правил эксплуатации может привести к ПОЛУЧЕНИЮ СЕРЬЕЗНЫХ ТРАВМ или ГИБЕЛИ.

Подготовка:

- Пристегнитесь ремнями безопасности и всегда надежно устанавливайте боковые сети или двери.
- Наденьте соответствующий шлем и защитную экипировку.
- Водитель и пассажиры должны надлежащим образом располагаться на сидении, поставив подошвы на пол, при этом руки водителя должны располагаться на рулевом колесе, а руки пассажира – на поручнях. Руки и ноги должны находиться внутри кокапита.

Опрокидывание может привести к ПОЛУЧЕНИЮ СЕРЬЕЗНЫХ ТРАВМ или ГИБЕЛИ даже на ровных открытых участках.

Не допускайте потери управляемости и опрокидывания:

- Не выполняйте резкие повороты, боковое скольжение, пробуксовку или частую смену направления и никогда не экспериментируйте с заносами.
- Снижайте скорость при вхождении в поворот.
- Не выполняйте резкого ускорения при поворотах, в том числе из состояния покоя.
- Будьте готовы к повалению холмов, неровной местности, ям и других изменений поверхности и сцепления с дорогой.
- Избегайте езды по дороге с поручнями • Избегайте езды по склонам (вдоль них).

Прочтите руководство пользователя и наклейки и соблюдайте все указанные в них инструкции и предостережения.

SHY0-191004_RU188



12

⚠ ПРЕДОСТЕРЕЖЕНИЕ

P R N H L

- Для предотвращения повреждения трансмиссии необходимо изменять положение рычага селектора на холостом ходу и после полной остановки мотовездехода.

ДЛЯ ЗАПУСКА ДВИГАТЕЛЯ НАЖМИТЕ ТОРМОЗ

- При длительной стоянке мотовездехода установите рычаг селектора в стояночное положение.
- Перед переключением передач, переключением привода колес, включением блокировки дифференциала полностью остановите мотовездеход и нажмите педаль тормоза.
- Используйте пониженную передачу, если общая нагрузка на мотовездеход превышает 265 кг.
- Общая нагрузка включает в себя вес водителя, пассажиров, груза, вспомогательного оборудования и прицепа.

SHY0-191014_RU188

11

⚠ ПРЕДОСТЕРЕЖЕНИЕ

Требуется соблюдение правил эксплуатации вашего транспортного средства:

Во избежание получения серьезных травм:

- Не допускайте неосторожной езды.
- К управлению мотовездеходом допускаются лица, достигшие 19-летнего возраста и имеющие соответствующее водительское удостоверение.
- Никогда не садитесь за руль и не перевозите пассажиров под воздействием алкоголя или психотропных веществ.
- Не выполняйте маневров на дорогах общего пользования, это может привести к столкновению с легковыми автомобилями и грузовиками.
- Мотовездеход предназначен для перевозки водителя и не более двух пассажиров.
- Не разрешается перевозить пассажиров, не достигших 12-летнего возраста. Водитель и пассажиры должны надлежащим образом располагаться на сидении, поставив подошвы на пол, при этом руки водителя должны находиться на рулевом колесе (в случае вождения), а руки пассажира – на поручнях.
- Основное использование техники – вне дорог общего пользования

19+

SHY0-191005-1300_RU123A



БЕЗОПАСНАЯ ЭКСПЛУАТАЦИЯ

13



14



БЕЗОПАСНАЯ ЭКСПЛУАТАЦИЯ
6-местная модель мотовездехода

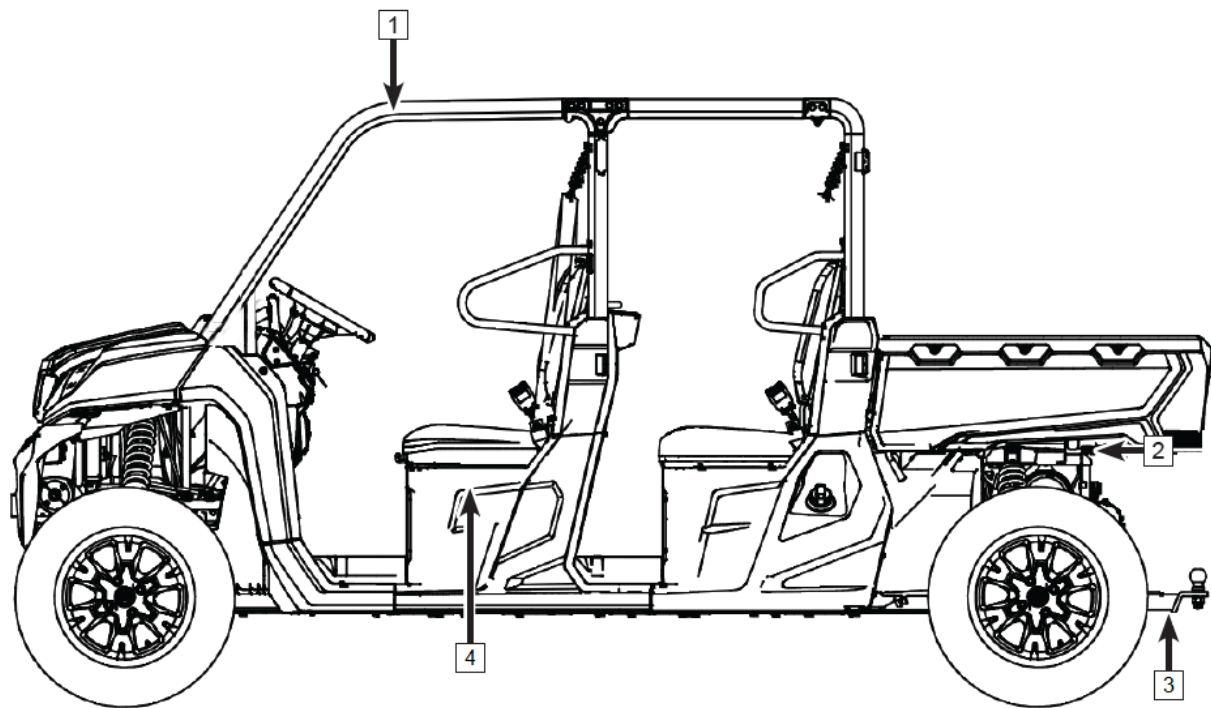

БЕЗОПАСНАЯ ЭКСПЛУАТАЦИЯ

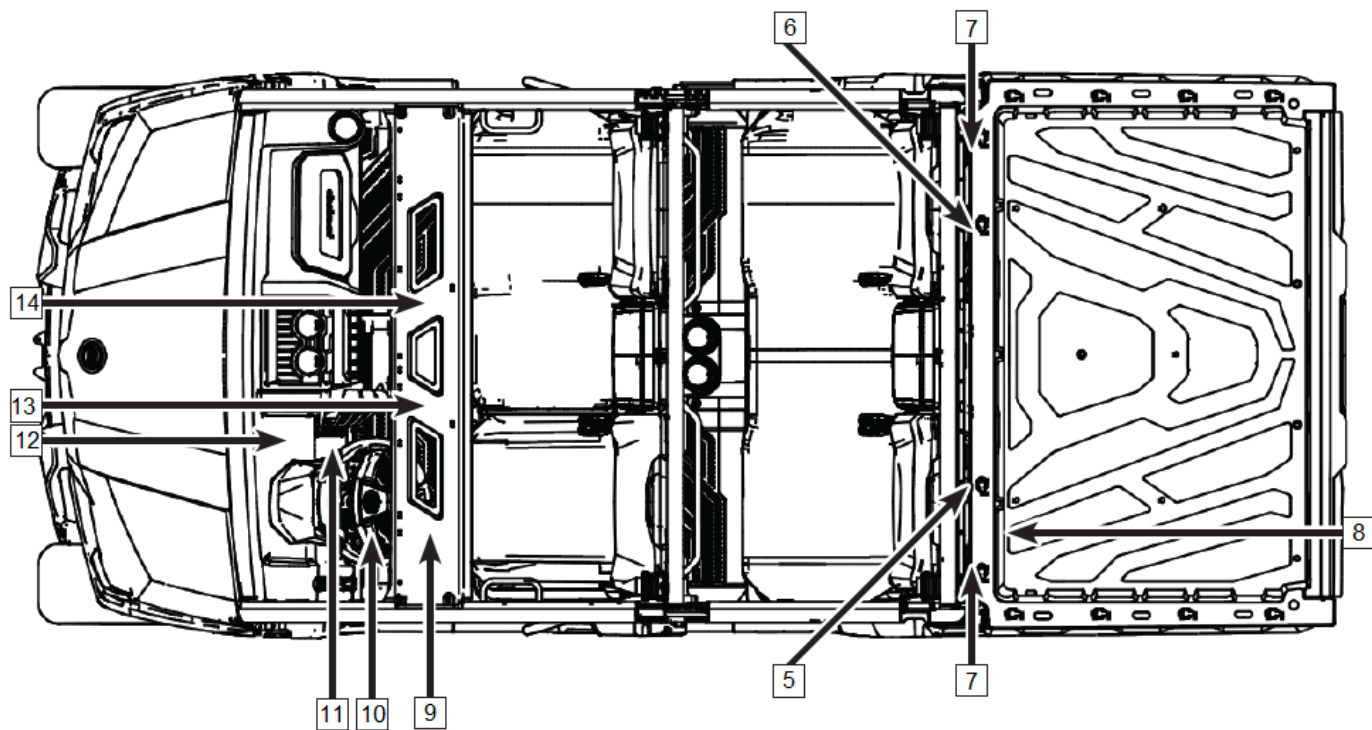

БЕЗОПАСНАЯ ЭКСПЛУАТАЦИЯ

1

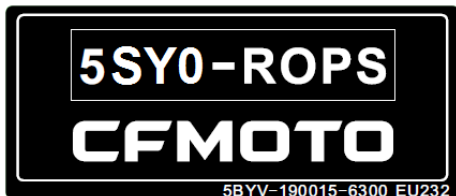

3

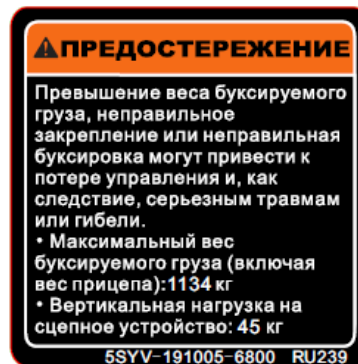

2



4



БЕЗОПАСНАЯ ЭКСПЛУАТАЦИЯ

5

⚠ ПРЕДОСТЕРЕЖЕНИЕ



В этом месте располагается сетчатый фильтр вариатора. При эксплуатации мотовездехода следует проверять сетчатый фильтр, снимать и чистить его при необходимости. Несоблюдение данного правила приведет к сокращению срока службы ремня вариатора.

5HY0-191012 RU188

8

⚠ ПРЕДОСТЕРЕЖЕНИЕ

Нарушение следующих инструкций может привести к получению СЕРЬЕЗНЫХ ТРАВМ или ГИБЕЛИ:

- Максимальная масса перевозимого в багажном отделении груза – 350 кг
- Перевозка пассажиров в багажном отделении запрещена.
- Перевозка груза неблагоприятно сказывается на управляемости и устойчивости мотовездехода. Прежде чем приступить к перевозке или буксировке груза, внимательно прочитайте руководство по эксплуатации.
- При перевозке груза или буксировке прицепа снижайте скорость движения и оставляйте большую дистанцию для остановки. Избегайте движения по склонам и пересеченной местности.
- Убедитесь, что груз надежно закреплен, в противном случае возможно неожиданное изменение управляемости мотовездехода.
- Груз в багажном отделении должен располагаться по центру и как можно ближе к передней части мотовездехода. Чрезмерно тяжелый груз или груз с высоко расположенным центром тяжести увеличивает риск опрокидывания мотовездехода.



5HY0-191008 RU188

6

⚠ ПРЕДОСТЕРЕЖЕНИЕ



В этом месте находится сетчатый воздушный фильтр. При эксплуатации мотовездехода следует проверять сетчатый фильтр, снимать и чистить его при необходимости. Несоблюдение данного правила окажет негативное влияние на работу двигателя.

5HY0-191011 RU188

7

⚠ ПРЕДОСТЕРЕЖЕНИЕ

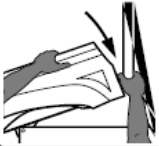

При закрытии багажника берегите руки, не находитесь вблизи опасной зоны, не держитесь за каркас/раму.

5HY0-191009 RU188

10

**РОЗЕТКА ДЛЯ ПУЛЬТА
УПРАВЛЕНИЯ ЛЕБЕДКОЙ**



5SYV-191005-6800 RU239

БЕЗОПАСНАЯ ЭКСПЛУАТАЦИЯ

9

⚠ ПРЕДОСТЕРЕЖЕНИЕ

Нарушение правил эксплуатации может привести к ПОЛУЧЕНИЮ СЕРЬЕЗНЫХ ТРАВМ или ГИБЕЛИ.

Подготовка:

- Пристегнитесь ремнями безопасности и всегда надежно устанавливайте боковые сети или двери.
- Оденьте соответствующий шлем и защитную экипировку.
- Водитель и пассажиры должны надлежащим образом располагаться на сидении, поставив подошвы на пол, при этом руки водителя должны располагаться на рулевом колесе, а руки пассажира – на поручнях. Руки и ноги должны находиться внутри кокапита.

Опрокидывание может привести к ПОЛУЧЕНИЮ СЕРЬЕЗНЫХ ТРАВМ или ГИБЕЛИ даже на ровных открытых участках.

Не допускайте потери управляемости и опрокидывания:

- Не выполняйте крутые повороты, боковое скольжение, пробуксовку или частую смену направления и никогда не экспериментируйте с заносами.
- Снижайте скорость при вхождении в поворот.
- Не выполняйте резкого ускорения при поворотах, в том числе из состояния покая.
- Будьте готовы к появлению холмов, неровной местности, аи м других измененй поверхности и сцепления с дорогой.
- Избегайте езды по дорогам с покрытием • Избегайте езды по склонам (вдоль них).

Прочтите руководство пользователя и наклейки и соблюдайте все указанные в них инструкции и предостережения.

5SYV-191004- RU183



12

⚠ ПРЕДОСТЕРЕЖЕНИЕ

• Для предотвращения повреждения трансмиссии необходимо изменять положение рычага селектора на холостом ходу и после полной остановки мотовездехода.

ДЛЯ ЗАПУСКА ДВИГАТЕЛЯ НАЖМИТЕ ТОРМОЗ

- При длительной стоянке мотовездехода установите рычаг селектора в стояночное положение.
- Перед переключением передач, переключением привода колес, включением блокировки дифференциала полностью остановите мотовездеход и нажмите педаль тормоза.
- Используйте пониженную передачу, если общая нагрузка на мотовездеход превышает 390 кг.
- Общая нагрузка включает в себя вес водителя, пассажиров, груза, вспомогательного оборудования и прицепа.

5SYV-191005-6800- RU239



11

⚠ ПРЕДОСТЕРЕЖЕНИЕ

Во избежание серьезных травм или гибели всегда соблюдайте правила эксплуатации:

- Не допускайте необдуманных действий и опасных маневров во время эксплуатации.
- К управлению мотовездеходом допускаются лица, достигшие 19-летнего возраста и имеющие соответствующее водительское удостоверение.
- Запрещена эксплуатация мотовездехода в состоянии алкогольного или наркотического опьянения.
- Старайтесь избегать эксплуатации на дорогах общего пользования, так как может произойти ДТП с другими участниками движения.
- Не перевозите более 5 пассажиров.
- Не перевозите пассажиров, не достигших 12-летнего возраста. Водитель и пассажиры должны надлежащим образом располагаться на сиденьях, упираясь ногами в пол, и крепко держаться за рулевое колесо или поручни соответственно.

19+



5SYV-191005-6800- RU239

БЕЗОПАСНАЯ ЭКСПЛУАТАЦИЯ

13



14



БЕЗОПАСНАЯ ЭКСПЛУАТАЦИЯ

Предупреждения о потенциальной опасности

ПРЕДОСТЕРЕЖЕНИЕ

ПОТЕНЦИАЛЬНАЯ ОПАСНОСТЬ:

Управление мотовездеходом без надлежащей подготовки.

ВОЗМОЖНЫЕ ПОСЛЕДСТВИЯ:

Риск происшествия повышается, если водитель не знает правил эксплуатации мотовездехода в различных условиях движения.

ПРЕДУПРЕДИТЕЛЬНЫЕ МЕРЫ:

Начинающему и неопытному водителю следует пройти курс обучения эксплуатации мотовездехода. Водитель мотовездехода должен регулярно отрабатывать полученные в ходе обучения навыки и приемы вождения, описанные в данном Руководстве.

ПРЕДОСТЕРЕЖЕНИЕ

ПОТЕНЦИАЛЬНАЯ ОПАСНОСТЬ:

Несоблюдение возрастных ограничений.

ВОЗМОЖНЫЕ ПОСЛЕДСТВИЯ:

Управление транспортным средством лицом, не достигшим допустимого возраста, может привести к серьезным травмам или гибели. Даже если лицо достигло указанного возраста, оно может не иметь соответствующих навыков, возможностей и зрелости суждений для безопасного управления мотовездеходом, что способно привести к происшествию или травмам.

ПРЕДУПРЕДИТЕЛЬНЫЕ МЕРЫ:

К эксплуатации данного мотовездехода КАТЕГОРИЧЕСКИ не допускаются лица моложе 19 лет.

БЕЗОПАСНАЯ ЭКСПЛУАТАЦИЯ

ПРЕДОСТЕРЕЖЕНИЕ

ПОТЕНЦИАЛЬНАЯ ОПАСНОСТЬ:

Перевозка пассажиров в количестве, превышающем максимально допустимое.

ВОЗМОЖНЫЕ ПОСЛЕДСТВИЯ:

Пассажир, перевозимый на непредназначенном для этого месте, может выпасть из транспортного средства или подвергнуться контакту с подвижными деталями мотовездехода или объектами окружающей среды, что способно привести к серьезным травмам или гибели.

ПРЕДУПРЕДИТЕЛЬНЫЕ МЕРЫ:

Ни при каких обстоятельствах не перевозите пассажиров в количестве, превышающем максимально допустимое для данного мотовездехода.

ПРЕДОСТЕРЕЖЕНИЕ

ПОТЕНЦИАЛЬНАЯ ОПАСНОСТЬ:

Движение по дорогам с твердым покрытием, например, по тротуарам и пешеходным дорожкам, парковкам, дорогам общего пользования и автомагистралям.

ВОЗМОЖНЫЕ ПОСЛЕДСТВИЯ:

Шины мотовездехода предназначены для внедорожного использования. Движение по дорогам с твердым покрытием оказывает серьезное негативное влияние на управляемость мотовездехода, что может привести к потере управления и/или происшествию.

ПРЕДУПРЕДИТЕЛЬНЫЕ МЕРЫ:

Избегайте эксплуатации мотовездехода на дорогах с твердым покрытием. Если это неизбежно, снизьте скорость и не выполняйте резких поворотов или торможений. Следует, по возможности, избегать движения по дорогам общего пользования. Движение по дорогам общего пользования допускается только при строгом соблюдении правил, установленных действующим законодательством.

ВАЖНО обязательно учитывать особенности внедорожной техники при выезде на дорогу с твердым покрытием!

БЕЗОПАСНАЯ ЭКСПЛУАТАЦИЯ

⚠ ПРЕДОСТЕРЕЖЕНИЕ

ПОТЕНЦИАЛЬНАЯ ОПАСНОСТЬ:

Управление данным мотовездеходом без сертифицированного шлема, защиты для глаз и защитной экипировки.

ВОЗМОЖНЫЕ ПОСЛЕДСТВИЯ:

Управление транспортным средством без сертифицированного шлема соответствующего размера повышает риск получения серьезной травмы головы или гибели в случае происшествия. Отсутствие защиты для глаз может привести к происшествию и увеличению риска получения серьезной травмы глаз. Отсутствие защитной экипировки может увеличить шанс получения различных травм.

ПРЕДУПРЕДИТЕЛЬНЫЕ МЕРЫ:

Всегда используйте сертифицированный шлем соответствующего размера. Всегда используйте защиту для глаз (ударопрочные очки или визор), перчатки, одежду с длинными рукавами, длинные брюки и высокие ботинки.

⚠ ПРЕДОСТЕРЕЖЕНИЕ

ПОТЕНЦИАЛЬНАЯ ОПАСНОСТЬ:

Управление мотовездеходом в состоянии алкогольного или наркотического опьянения.

ВОЗМОЖНЫЕ ПОСЛЕДСТВИЯ:

Употребление алкоголя и/или наркотических средств может серьезно ухудшить способность управлять транспортным средством. Время реакции может увеличиться, равновесие и восприятие – ухудшиться. Управление мотовездеходом в состоянии алкогольного или наркотического опьянения может привести к происшествию, серьезным травмам и гибели.

ПРЕДУПРЕДИТЕЛЬНЫЕ МЕРЫ:

Не употребляйте алкоголь или наркотические средства до или во время управления мотовездеходом.



БЕЗОПАСНАЯ ЭКСПЛУАТАЦИЯ

ПРЕДОСТЕРЕЖЕНИЕ

ПОТЕНЦИАЛЬНАЯ ОПАСНОСТЬ:

Управление мотовездеходом на слишком высокой скорости.

ВОЗМОЖНЫЕ ПОСЛЕДСТВИЯ:

При движении на высоких скоростях возрастает риск потери управления, что может привести к происшествию.

ПРЕДУПРЕДИТЕЛЬНЫЕ МЕРЫ:

Скорость должна соответствовать рельефу местности, условиям видимости и движения, а также опыту вождения.

ПРЕДОСТЕРЕЖЕНИЕ

ПОТЕНЦИАЛЬНАЯ ОПАСНОСТЬ:

Выполнение прыжков, поворотов с заносом и других элементов трюковой езды.

ВОЗМОЖНЫЕ ПОСЛЕДСТВИЯ:

Выполнение различных трюков повышает вероятность возникновения происшествий, включая опрокидывание мотовездехода.

ПРЕДУПРЕДИТЕЛЬНЫЕ МЕРЫ:

Не выполняйте элементы трюковой езды.

БЕЗОПАСНАЯ ЭКСПЛУАТАЦИЯ

ПРЕДОСТЕРЕЖЕНИЕ

ПОТЕНЦИАЛЬНАЯ ОПАСНОСТЬ:

Невыполнение проверки мотовездехода перед началом движения. Невыполнение соответствующего технического обслуживания транспортного средства.

ВОЗМОЖНЫЕ ПОСЛЕДСТВИЯ:

Ненадлежащее техническое обслуживание повышает вероятность происшествия или повреждения мотовездехода.

ПРЕДУПРЕДИТЕЛЬНЫЕ МЕРЫ:

Перед началом движения всегда проверяйте мотовездеход, чтобы убедиться в его безопасном для эксплуатации состоянии. Выполняйте техническое обслуживание в соответствии с Регламентом, приведенным в настоящем Руководстве.

ПРЕДОСТЕРЕЖЕНИЕ

ПОТЕНЦИАЛЬНАЯ ОПАСНОСТЬ:

Расположение рук и/или ног вне каркаса безопасности во время движения мотовездехода.

ВОЗМОЖНЫЕ ПОСЛЕДСТВИЯ:

Во время опрокидывания мотовездехода или происшествия можно получить серьезные травмы рук и/или ног.

ПРЕДУПРЕДИТЕЛЬНЫЕ МЕРЫ:

Во время эксплуатации мотовездехода всегда держите руки и ноги внутри каркаса безопасности: руки на руле или поручне, ноги на полу, специальных опорах или педалях.

БЕЗОПАСНАЯ ЭКСПЛУАТАЦИЯ

ПРЕДОСТЕРЕЖЕНИЕ

ПОТЕНЦИАЛЬНАЯ ОПАСНОСТЬ:

Несоблюдение мер предосторожности при движении по незнакомой местности.

ВОЗМОЖНЫЕ ПОСЛЕДСТВИЯ:

На незнакомой местности могут быть скрытые камни, ухабы и ямы. Если Вы не будете готовы к появлению препятствий, то мотовездеход может опрокинуться, или Вы можете потерять управление мотовездеходом.

ПРЕДУПРЕДИТЕЛЬНЫЕ МЕРЫ:

При движении по незнакомой местности будьте предельно внимательны, двигайтесь на малой скорости и следите за появлением препятствий и изменением рельефа.

ПРЕДОСТЕРЕЖЕНИЕ

ПОТЕНЦИАЛЬНАЯ ОПАСНОСТЬ:

Неправильная техника выполнения поворота.

ВОЗМОЖНЫЕ ПОСЛЕДСТВИЯ:

Несоблюдение правильной техники выполнения поворота может привести к потере управления, столкновению или опрокидыванию.

ПРЕДУПРЕДИТЕЛЬНЫЕ МЕРЫ:

Всегда соблюдайте правильную технику выполнения поворота, приведенную в данном Руководстве. Потренируйтесь выполнять поворот на низких скоростях, увеличивайте скорость постепенно. Никогда не пытайтесь выполнить поворот на слишком высокой скорости.

БЕЗОПАСНАЯ ЭКСПЛУАТАЦИЯ

ПРЕДОСТЕРЕЖЕНИЕ

ПОТЕНЦИАЛЬНАЯ ОПАСНОСТЬ:

Несоблюдение мер предосторожности при движении по рыхлым грунтам, скользкой поверхности или сильно пересеченной местности.

ВОЗМОЖНЫЕ ПОСЛЕДСТВИЯ:

Движение по рыхлым грунтам, скользкой поверхности или сильно пересеченной местности может привести к потере сцепления колес с опорной поверхностью или потере управления, результатом чего может стать опрокидывание или происшествие.

ПРЕДУПРЕДИТЕЛЬНЫЕ МЕРЫ:

Никогда не эксплуатируйте мотовездеход на скользкой поверхности или сильно пересеченной местности, пока не приобретете необходимые навыки и опыт для безопасного движения в таких условиях. Будьте предельно внимательны и осторожны.

ПРЕДОСТЕРЕЖЕНИЕ

ПОТЕНЦИАЛЬНАЯ ОПАСНОСТЬ:

Движение вверх по слишком крутым склонам или неправильная техника подъема по склону.

ВОЗМОЖНЫЕ ПОСЛЕДСТВИЯ:

Неправильная техника подъема по склону может привести к потере управления или опрокидыванию.

ПРЕДУПРЕДИТЕЛЬНЫЕ МЕРЫ:

Никогда не двигайтесь по склонам, слишком крутым для мотовездехода или для Ваших навыков. Сначала научитесь преодолевать небольшие холмы. Перед подъемом изучите рельеф и характер грунта. Никогда не поднимайтесь по склонам с избыточно скользкой или рыхлой поверхностью. При подъеме по склону резкое нажатие педали акселератора может привести к опрокидыванию мотовездехода. Не преодолевайте вершину холма на высокой скорости. На другой стороне холма могут оказаться препятствия, обрыв, другие транспортные средства или люди.

БЕЗОПАСНАЯ ЭКСПЛУАТАЦИЯ

ПРЕДОСТЕРЕЖЕНИЕ

ПОТЕНЦИАЛЬНАЯ ОПАСНОСТЬ:

Движение вниз по слишком крутым склонам или неправильная техника спуска по склону.

ВОЗМОЖНЫЕ ПОСЛЕДСТВИЯ:

Неправильная техника спуска по склону может привести к потере управления или опрокидыванию.

ПРЕДУПРЕДИТЕЛЬНЫЕ МЕРЫ:

Никогда не двигайтесь по склонам, слишком крутым для мотовездехода или для Ваших навыков. Сначала научитесь преодолевать небольшие холмы. Перед спуском изучите рельеф и характер грунта. Никогда не спускайтесь по склонам с очень скользкой или рыхлой поверхностью.

ПРИМЕЧАНИЕ:

Перед спуском всегда внимательно проверяйте поверхность склона. Не совершайте спуск на высокой скорости или под углом. По возможности, спускайтесь по прямой.

БЕЗОПАСНАЯ ЭКСПЛУАТАЦИЯ

ПРЕДОСТЕРЕЖЕНИЕ

ПОТЕНЦИАЛЬНАЯ ОПАСНОСТЬ:

Неправильная техника движения вдоль склона и поворота на склоне.

ВОЗМОЖНЫЕ ПОСЛЕДСТВИЯ:

Неправильная техника движения вдоль склона может привести к потере управления или опрокидыванию.

ПРЕДУПРЕДИТЕЛЬНЫЕ МЕРЫ:

Будьте предельно внимательны при повороте на любом склоне. Избегайте движения вдоль крутого склона.

ПРИ ПЕРЕСЕЧЕНИИ СКЛОНА:

Всегда соблюдайте правильную технику поворота и движения вдоль склона, приведенную в данном Руководстве. Избегайте склонов с избыточно скользкой или рыхлой поверхностью.

БЕЗОПАСНАЯ ЭКСПЛУАТАЦИЯ

ПРЕДОСТЕРЕЖЕНИЕ

ПОТЕНЦИАЛЬНАЯ ОПАСНОСТЬ:

Остановка работы двигателя и скатывание мотовездехода назад при подъеме по склону.

ВОЗМОЖНЫЕ ПОСЛЕДСТВИЯ:

Может произойти опрокидывание мотовездехода.

ПРЕДУПРЕДИТЕЛЬНЫЕ МЕРЫ:

Поднимайтесь по склону с постоянной скоростью.

ПРИ ПОТЕРЕ СКОРОСТИ ДВИЖЕНИЯ ВПЕРЕД:

Отпустите педаль акселератора. Нажмите на педаль тормоза. Когда мотовездеход полностью остановится, переведите рычаг переключения передач в положение парковочной блокировки.

ПРИ СКАТЫВАНИИ МОТОВЕЗДЕХОДА:

Не нажимайте на педаль акселератора. При скатывании аккуратно нажмите на педаль тормоза. После полной остановки, удерживая педаль тормоза, переведите рычаг переключения передач в положение парковочной блокировки, оцените обстановку и выберите наиболее безопасный вариант для спуска со склона.

БЕЗОПАСНАЯ ЭКСПЛУАТАЦИЯ

ПРЕДОСТЕРЕЖЕНИЕ

ПОТЕНЦИАЛЬНАЯ ОПАСНОСТЬ:

Неправильная техника преодоления препятствий.

ВОЗМОЖНЫЕ ПОСЛЕДСТВИЯ:

Преодоление препятствий может привести к потере управления или опрокидыванию мотовездехода.

ПРЕДУПРЕДИТЕЛЬНЫЕ МЕРЫ:

Перед началом движения на незнакомой местности, изучите ее на наличие препятствий. По возможности, избегайте преодоления крупных препятствий, таких как валуны и поваленные деревья. Когда это неизбежно, будьте предельно осторожны и всегда соблюдайте соответствующие инструкции, приведенные в настоящем Руководстве.

ПРЕДОСТЕРЕЖЕНИЕ

ПОТЕНЦИАЛЬНАЯ ОПАСНОСТЬ:

Движение с пробуксовкой колес или заносом.

ВОЗМОЖНЫЕ ПОСЛЕДСТВИЯ:

Движение с пробуксовкой или заносом может привести к потере управления. При неожиданном восстановлении сцепления колес с поверхностью может произойти опрокидывание мотовездехода.

ПРЕДУПРЕДИТЕЛЬНЫЕ МЕРЫ:

На скользких поверхностях, таких как лед, двигайтесь медленно и будьте особенно осторожны, чтобы снизить риск возникновения неконтролируемого заноса.

БЕЗОПАСНАЯ ЭКСПЛУАТАЦИЯ

ПРЕДОСТЕРЕЖЕНИЕ

ПОТЕНЦИАЛЬНАЯ ОПАСНОСТЬ:

Превышение максимальной нагрузки на мотовездеход, неправильное закрепление или неправильная буксировка груза.

ВОЗМОЖНЫЕ ПОСЛЕДСТВИЯ:

Превышение нагрузки и буксировка приводят к изменению управляемости, что может стать причиной потери управления или происшествия.

ПРЕДУПРЕДИТЕЛЬНЫЕ МЕРЫ:

Не превышайте грузоподъемность данного мотовездехода.

Груз должен быть равномерно распределен и надежно закреплен. При перевозке грузов или буксировке прицепа включайте понижающую передачу и снижайте скорость движения. Оставляйте больше места для торможения. Всегда следуйте рекомендациям по перевозке груза или буксировке прицепа, изложенным в данном Руководстве.

БЕЗОПАСНАЯ ЭКСПЛУАТАЦИЯ

ПРЕДОСТЕРЕЖЕНИЕ

ПОТЕНЦИАЛЬНАЯ ОПАСНОСТЬ:

Эксплуатация мотовездехода в глубоком водоеме или водной преграде с быстрым течением.

ВОЗМОЖНЫЕ ПОСЛЕДСТВИЯ:

Шины мотовездехода обладают запасом плавучести, это может привести к потере сцепления с поверхностью и потере управления при движении в потоке воды, что способно стать причиной происшествия или опрокидывания мотовездехода.

ПРЕДУПРЕДИТЕЛЬНЫЕ МЕРЫ:

Избегайте эксплуатации мотовездехода в глубоком водоеме или быстром потоке воды. Если нет возможности обойти водное препятствие, превышающее высоту днища мотовездехода, перемещайтесь медленно, соблюдайте равновесие, избегайте резких движений и двигайтесь вперед с постоянной низкой скоростью. Не выполняйте резких поворотов и торможений, а также внезапных нажатий на педаль акселератора. Помните, что намокание тормозных механизмов снижает их эффективность. После движения по воде несколько раз приведите в действие тормозные механизмы, чтобы их просушить.

БЕЗОПАСНАЯ ЭКСПЛУАТАЦИЯ

ПРЕДОСТЕРЕЖЕНИЕ

ПОТЕНЦИАЛЬНАЯ ОПАСНОСТЬ:

Неправильная техника движения задним ходом.

ВОЗМОЖНЫЕ ПОСЛЕДСТВИЯ:

При движении задним ходом мотовездеход может столкнуться с препятствием или совершить наезд на человека, что может привести к серьезным травмам.

ПРЕДУПРЕДИТЕЛЬНЫЕ МЕРЫ:

Перед началом движения задним ходом убедитесь в отсутствии препятствий или людей позади мотовездехода. После этого двигайтесь медленно.

ПРЕДОСТЕРЕЖЕНИЕ

ПОТЕНЦИАЛЬНАЯ ОПАСНОСТЬ:

Эксплуатация данного мотовездехода с несоответствующими шинами, а также с ненадлежащим или различным давлением воздуха в шинах.

ВОЗМОЖНЫЕ ПОСЛЕДСТВИЯ:

Использование несоответствующих шин или эксплуатация мотовездехода с ненадлежащим или различным давлением воздуха в шинах может привести к потере управления или происшествию.

ПРЕДУПРЕДИТЕЛЬНЫЕ МЕРЫ:

Используйте шины того типа и размера, которые указаны в данном Руководстве. Всегда поддерживайте надлежащее давление воздуха в шинах.

БЕЗОПАСНАЯ ЭКСПЛУАТАЦИЯ

ПРЕДОСТЕРЕЖЕНИЕ

ПОТЕНЦИАЛЬНАЯ ОПАСНОСТЬ:

Эксплуатация мотовездехода с недопустимыми изменениями конструкции.

ВОЗМОЖНЫЕ ПОСЛЕДСТВИЯ:

Неадекватная установка оборудования и внесение изменений в конструкцию мотовездехода могут ухудшить управляемость мотовездехода и стать причиной происшествия.

ПРЕДУПРЕДИТЕЛЬНЫЕ МЕРЫ:

Не вносите изменения в конструкцию мотовездехода. Не устанавливайте и не используйте дополнительное оборудование и аксессуары, не одобренные производителем мотовездехода. Для установки дополнительного оборудования и получения более подробной информации обратитесь к авторизованному дилеру CFMOTO.

ПРЕДОСТЕРЕЖЕНИЕ

ПОТЕНЦИАЛЬНАЯ ОПАСНОСТЬ:

Движение по замерзшим водоемам и рекам.

ВОЗМОЖНЫЕ ПОСЛЕДСТВИЯ:

Движение по замерзшим водоемам и рекам может привести к серьезным травмам или гибели, если мотовездеход провалится под лед.

ПРЕДУПРЕДИТЕЛЬНЫЕ МЕРЫ:

Не эксплуатируйте мотовездеход на замерзших водоемах и реках.

БЕЗОПАСНАЯ ЭКСПЛУАТАЦИЯ



ПРЕДОСТЕРЕЖЕНИЕ

Не оставляйте ключ в замке зажигания, так как это может привести к несанкционированному использованию мотовездехода, результатом чего могут стать серьезная травма или гибель. Всегда извлекайте ключ из замка зажигания после эксплуатации мотовездехода.



ВНИМАНИЕ

После происшествия или опрокидывания обратитесь к авторизованному дилеру для проверки мотовездехода на наличие повреждений, в том числе скрытых повреждений тормозной системы, рулевого управления и т.д.



ПРЕДОСТЕРЕЖЕНИЕ

Безопасная эксплуатация данного транспортного средства подразумевает наличие у водителя соответствующей физической подготовки и зрелости суждений. Управление данным транспортным средством лицами с когнитивными нарушениями или физическими недостатками повышает риск опрокидывания и потери управления, что может привести к серьезным травмам или гибели.



ОСТОРОЖНО

Компоненты системы выпуска имеют высокую температуру в течение и некоторое время после эксплуатации мотовездехода. Контакт с ними может привести к серьезным ожогам и возгоранию. Не касайтесь неостывших деталей системы выпуска отработавших газов двигателя, храните легко воспламеняющиеся материалы вдали от них. Будьте осторожны при передвижении по высокой сухой траве.

ОРГАНЫ УПРАВЛЕНИЯ И ОБОРУДОВАНИЕ

Основные органы управления

Стояночный тормоз – (1)

Данный мотовездеход оснащен стояночной тормозной системой, рычаг которой расположен слева от рулевого колеса. Потяните рычаг стояночного тормоза, чтобы задействовать задние тормозные механизмы. Всегда используйте стояночный тормоз при стоянке на уклоне.

Перед началом движения слегка потяните рычаг, нажмите кнопку на рычаге и установите его в крайнее положение от себя (исходное положение).

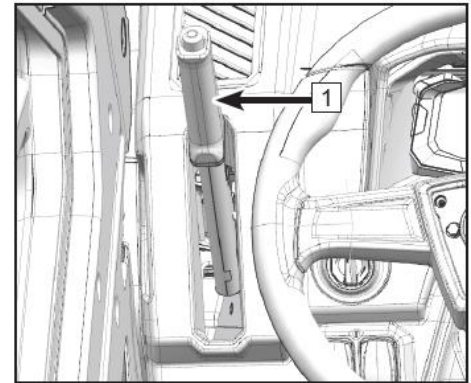

ВНИМАНИЕ

При стоянке мотовездехода на склоне никогда не полагайтесь только на парковочную блокировку. Всегда используйте стояночный тормоз и дополнительно блокируйте колеса. Предпочтительно ставить мотовездеход на стоянку на ровной горизонтальной поверхности.

При движении с задействованным рычагом стояночного тормоза или в условии, когда рычаг не полностью возвращен в исходное положение, скорость будет ограничена 10 км/ч.

ОРГАНЫ УПРАВЛЕНИЯ И ОБОРУДОВАНИЕ

Рулевое колесо – (2)

Рулевое колесо располагается перед водительским сиденьем.

Рычаг регулировки рулевого колеса – (3)

Рычаг регулировки рулевого колеса позволяет отрегулировать уровень наклона в соответствии с потребностями водителя. Потяните рычаг и отрегулируйте угол наклона рулевого колеса. Отпустите рычаг, чтобы зафиксировать угол наклона рулевого колеса.

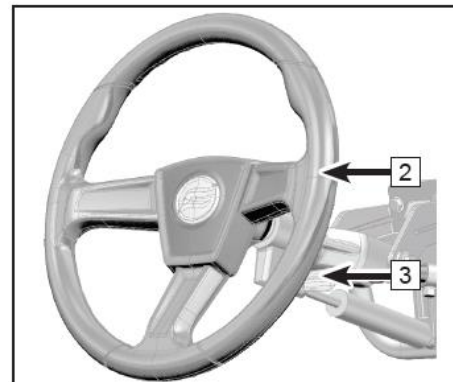

ОРГАНЫ УПРАВЛЕНИЯ И ОБОРУДОВАНИЕ

Рычаг переключения передач – (4)

Рычаг переключения передач расположен справа от рулевого колеса. При помощи рычага осуществляется переключение передач. Прежде чем изменить положение рычага, нажмите на педаль тормоза.

«L» – понижающая передача

Когда рычаг переключения передач находится в этом положении, мотовездеход движется медленно, а на колеса передается максимальный крутящий момент.



ВНИМАНИЕ

Для защиты вариатора от повреждений включайте понижающую передачу для передвижения на низкой скорости (ниже 30 км/ч), при буксировке прицепа, перевозке тяжелого груза, преодолении препятствий или движении вверх/вниз по склонам.

«H» – повышающая передача

Когда рычаг переключения передач находится в этом положении, доступен полный диапазон скоростей движения мотовездехода, в том числе максимальная скорость.

«N» – нейтральная передача

Когда рычаг переключения передач находится в этом положении, передача крутящего момента от двигателя к колесам мотовездехода не происходит.

«R» – передача заднего хода

Когда рычаг переключения передач находится в этом положении, мотовездеход движется задним ходом. На этой передаче скорость вращения коленчатого вала ограничена 30 км/ч.

«P» – парковочная блокировка

Когда рычаг переключения передач находится в этом положении, происходит блокировка коробки передач, предотвращая движение мотовездехода.

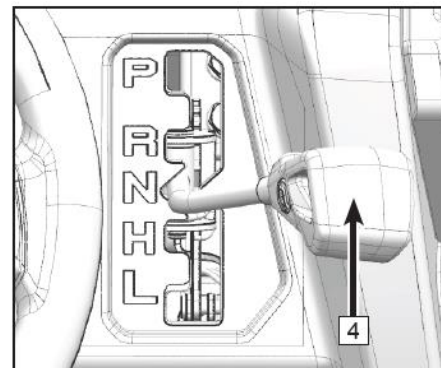

ОРГАНЫ УПРАВЛЕНИЯ И ОБОРУДОВАНИЕ



ВНИМАНИЕ

Не включайте парковочную блокировку («Р») при транспортировке мотовездехода во избежание повреждения деталей трансмиссии.

ПРИМЕЧАНИЕ:

При включенной передаче заднего хода ограничивается частота вращения коленчатого вала двигателя. Максимальная скорость движения задним ходом составляет 30 км/ч.



ОСТОРОЖНО

При спуске со склона задним ходом, в результате действия силы тяжести, скорость движения мотовездехода может превышать установленное ограничение.



ВНИМАНИЕ

Устанавливайте рычаг переключения передач в положение парковочной блокировки («Р») всякий раз, когда мотовездеход не используется. В противном случае возможно движение мотовездехода под воздействием внешних сил. Для предотвращения движения мотовездехода в качестве дополнительной меры всегда используйте стояночный тормоз и при необходимости блокируйте колеса.

ОРГАНЫ УПРАВЛЕНИЯ И ОБОРУДОВАНИЕ

Замок зажигания – (5)

Замок зажигания расположен справа от рулевого колеса. Ключ в замке зажигания имеет три положения:

OFF	В этом положении электрооборудование выключено.
ON	В этом положении электрооборудование включено.
START	В этом положении двигатель запускается.

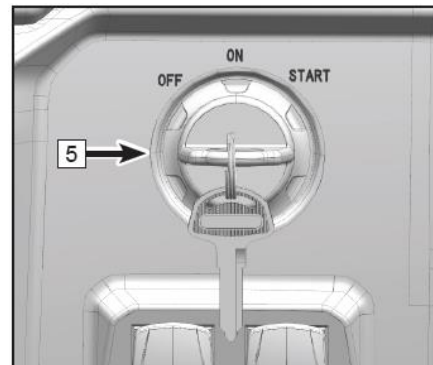

Педаль тормоза – (6)

Педаль тормоза расположена слева от педали акселератора. Отпустите педаль акселератора и нажмите на педаль тормоза, чтобы снизить скорость движения или остановиться.

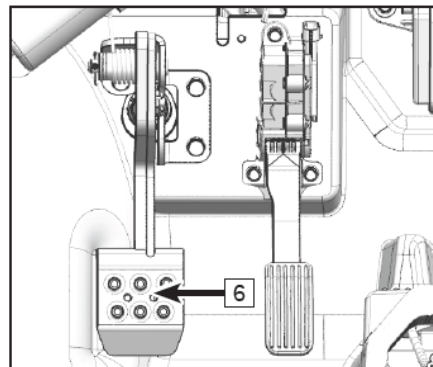

ОРГАНЫ УПРАВЛЕНИЯ И ОБОРУДОВАНИЕ

Педаль акселератора с электронным приводом – (7)

Электронная педаль акселератора расположена справа от педали тормоза. Педаль акселератора контролирует частоту вращения коленчатого вала двигателя и, соответственно, скорость мотовездехода. Всегда проверяйте педаль акселератора перед поездкой.

Функции дроссельного узла и электронной педали акселератора:

1. Безопасный пуск двигателя: двигатель мотовездехода можно запустить только при включенной нейтральной передаче или парковочной блокировке. При включенной понижающей или повышающей передаче запуск возможен только при нажатии на педаль тормоза.
2. Ограничение скорости при включенной передаче заднего хода: при движении задним ходом скорость ограничена до 30 км/ч.
3. Ограничение оборотов холостого хода: когда включена нейтральная передача, обороты двигателя ограничены до 5000 об/мин.
4. Приоритет тормоза: когда водитель нажимает одновременно педали акселератора и тормоза, дроссельная заслонка закрывается, и двигатель начинает работать на оборотах холостого хода.
5. Аварийный режим: при неисправности дроссельного узла или электронной педали акселератора система управления двигателем мотовездехода перейдет в аварийный режим, ограничивая крутящий момент двигателя оборотами холостого хода или 5000 об/мин соответственно.

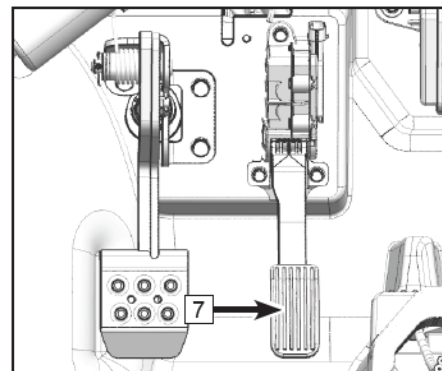



ОРГАНЫ УПРАВЛЕНИЯ И ОБОРУДОВАНИЕ

Вспомогательные органы управления

Переключатель режимов работы трансмиссии

Данный мотовездеход оснащен переключателем режимов работы трансмиссии (2WD/4WD/4WD-LOCK). В соответствии с условиями эксплуатации выбирайте один из трех режимов работы трансмиссии:

	Задний привод (2WD): Крутящий момент передается только на задние колеса.
	Полный привод (4WD): Крутящий момент передается на задние и передние колеса.
	Полный привод с блокировкой дифференциала (4WD-LOCK): Крутящий момент передается на задние и передние колеса, передний дифференциал заблокирован. В отличие от режима полного привода 4WD, в данном режиме все четыре колеса вращаются с одинаковой скоростью.

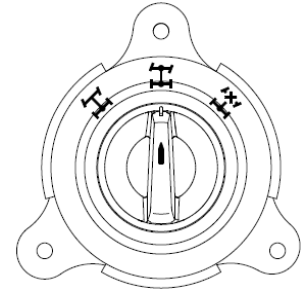



ВНИМАНИЕ

Полностью остановите мотовездеход перед тем, как переключить режим работы трансмиссии. В противном случае детали трансмиссии могут быть повреждены.

ОРГАНЫ УПРАВЛЕНИЯ И ОБОРУДОВАНИЕ

Переключение режимов работы трансмиссии (2WD/4WD/4WD-LOCK)

Для переключения с заднего привода (2WD) на полный привод (4WD) остановите мотовездеход и переведите переключатель режимов из левого положения в центральное. При этом указатель включенного режима трансмиссии на панели приборов будет отображать режим полного привода «».

Для переключения с полного привода (4WD) на задний привод (2WD) остановите мотовездеход и переведите переключатель режимов из центрального в левое. При этом указатель включенного режима трансмиссии на панели приборов будет отображать режим заднего привода «».

Для переключения с полного привода (4WD) на полный привод с блокировкой дифференциала (4WD-LOCK) остановите мотовездеход и переведите переключатель режимов из центрального положения в правое. При этом указатель включенного режима трансмиссии на панели приборов будет отображать режим полного привода с блокировкой дифференциала «».



РЕЖИМ РАБОТЫ ПОЛНОГО ПРИВОДА С БЛОКИРОВКОЙ ДИФФЕРЕНЦИАЛА (4WD-LOCK):

- В режиме полного привода с блокировкой дифференциала для поворота руля потребуется большее усилие.
- Когда переключатель переведен в положение полного привода с блокировкой дифференциала (4WD-LOCK), индикатор блокировки будет мигать на панели приборов до тех пор, пока не заблокируется передний дифференциал. Если блокировка не включается и индикатор мигает, поворот руля вправо-влево может помочь механизму блокировки.
- Не начинайте движение до тех пор, пока не включится режим полного привода с блокировкой дифференциала (индикатор перестанет мигать) во избежание повреждения деталей трансмиссии.

ОРГАНЫ УПРАВЛЕНИЯ И ОБОРУДОВАНИЕ

Переключатель световых приборов – (7)

Переключатель световых приборов имеет три положения:

	В этом положении включены фары, передние и задние габаритные огни.
	В этом положении включены ходовые огни, передние и задние габаритные огни.
	В этом положении все световые приборы выключены, кроме ходовых огней.

ПРИМЕЧАНИЕ:

Перед переключением свет фар, убедитесь, что ключ в замке зажигания находится в положении ВКЛ (ON).

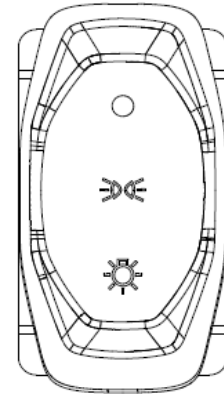



ВНИМАНИЕ

Продолжительная работа фар (более 15 минут) при незапущенном двигателе может привести к разряду аккумуляторной батареи до такой степени, что стартер не сможет запустить двигатель. Если это произошло, снимите аккумуляторную батарею и зарядите ее.

ОРГАНЫ УПРАВЛЕНИЯ И ОБОРУДОВАНИЕ

Переключатель света фар

Переключатель света фар имеет два положения:

	В этом положении включен дальний свет фар.
	В этом положении включен ближний свет фар.

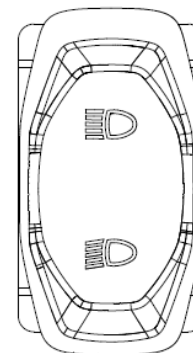

Переключатель режимов эксплуатации

Переключатель режимов эксплуатации имеет два положения:

WORK	Когда мотовездеход работает в данном режиме, панель приборов отображает режим WORK, мотовездеход менее интенсивно набирает скорость и т.п. Данный режим рекомендован для движения по ровным, не рыхлым поверхностям, а также для эксплуатации в легких условиях. ПРИМЕЧАНИЕ: Не используйте данный режим при эксплуатации с повышенной нагрузкой на ремень вариатора во избежание повреждения деталей вариатора.
NORM	Когда мотовездеход работает в данном режиме, панель приборов отображает режим NORM, мотовездеход интенсивнее набирает скорость и т.п. Данный режим рекомендован для эксплуатации под нагрузкой, движения по сильно пересеченной местности и т.п. ПРИМЕЧАНИЕ: Используйте данный режим при эксплуатации с повышенной нагрузкой на ремень вариатора.

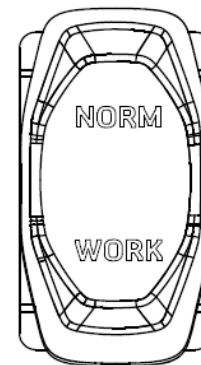



ОРГАНЫ УПРАВЛЕНИЯ И ОБОРУДОВАНИЕ

Клавиша звукового сигнала

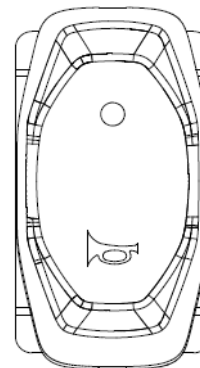
При нажатии данной клавиши Вы услышите звуковой сигнал.



Выключатель аварийной сигнализации

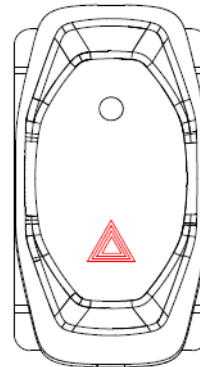

	В этом положении включены левые и правые указатели поворота и соответствующие индикаторы на панели приборов.
	В этом положении передние и задние указатели поворота и соответствующие индикаторы на панели приборов выключены.



ОРГАНЫ УПРАВЛЕНИЯ И ОБОРУДОВАНИЕ

Переключатель указателей поворота

Переключатель указателей поворота имеет три положения:

	В этом положении включены указатели левого поворота и соответствующий световой индикатор на панели приборов.
	В этом положении включены указатели правого поворота и соответствующий световой индикатор на панели приборов.
	В этом положении указатели поворота выключены.

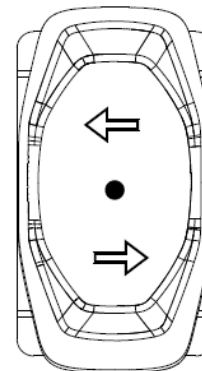

ОРГАНЫ УПРАВЛЕНИЯ И ОБОРУДОВАНИЕ

Основное оборудование

3-местная модель

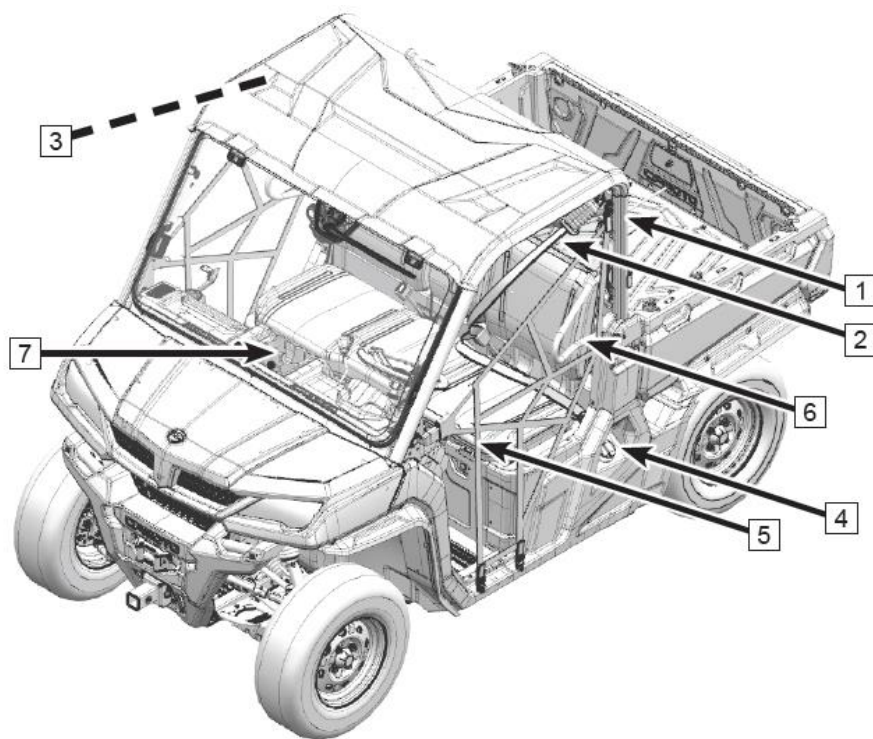

ОРГАНЫ УПРАВЛЕНИЯ И ОБОРУДОВАНИЕ

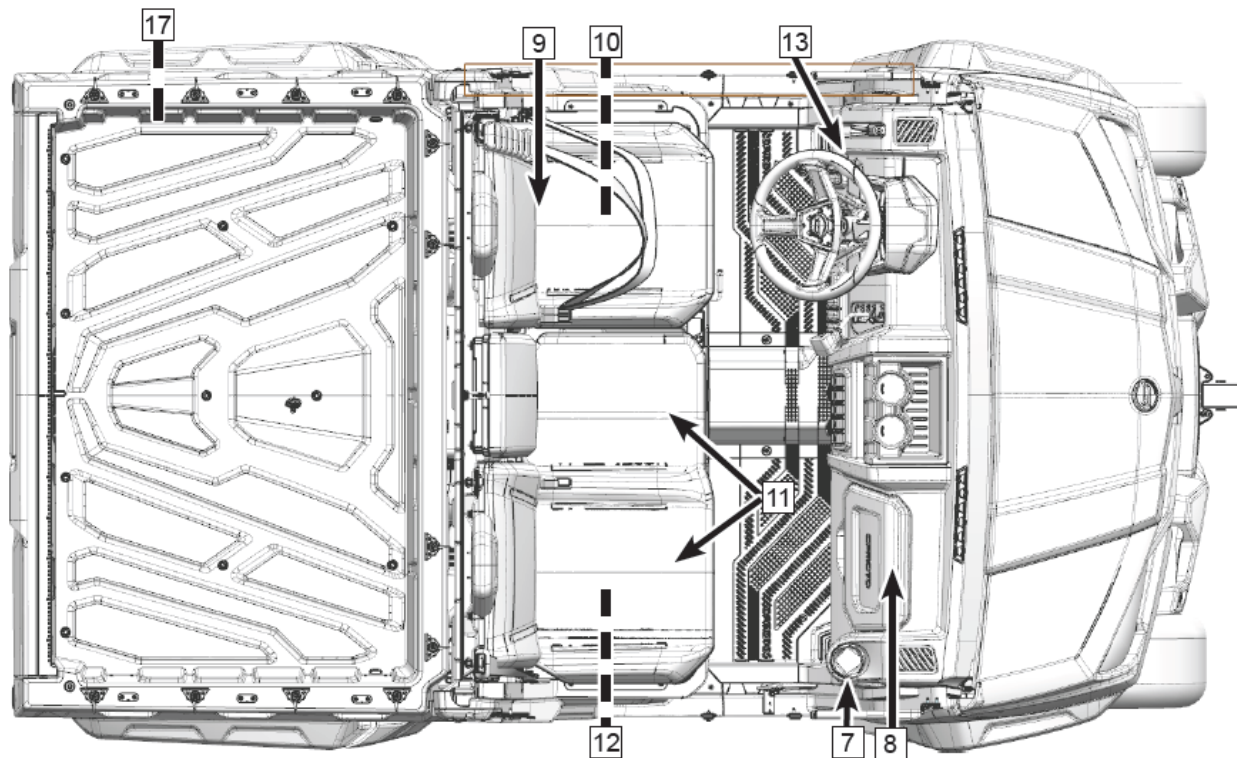

ОРГАНЫ УПРАВЛЕНИЯ И ОБОРУДОВАНИЕ

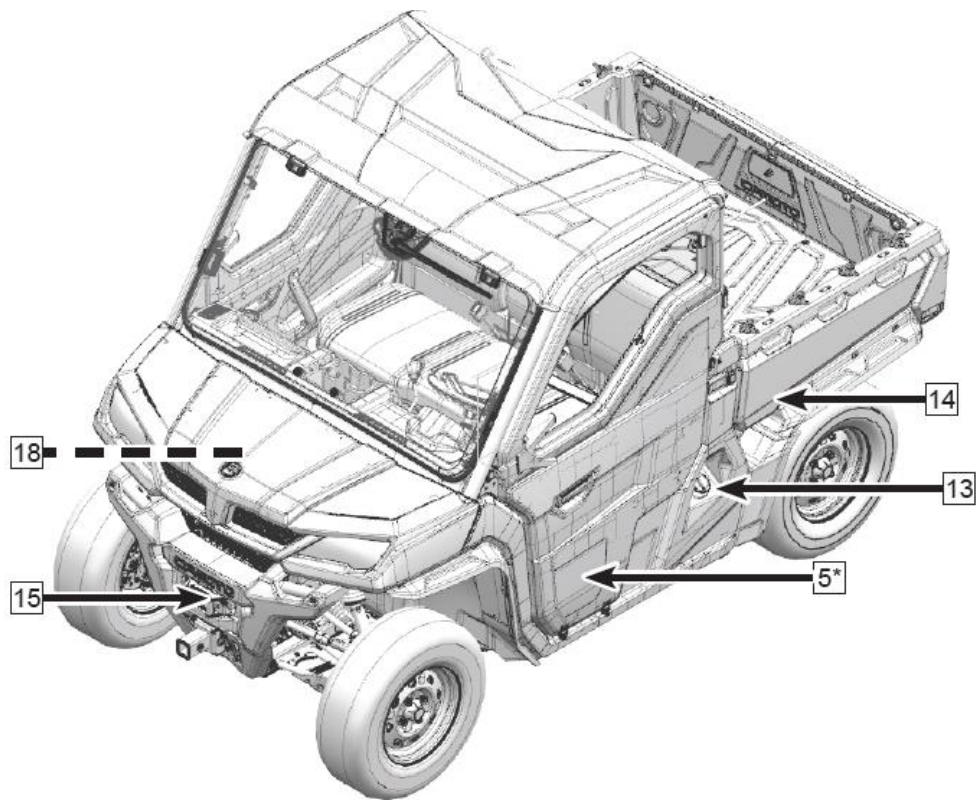

ОРГАНЫ УПРАВЛЕНИЯ И ОБОРУДОВАНИЕ

6-местная модель

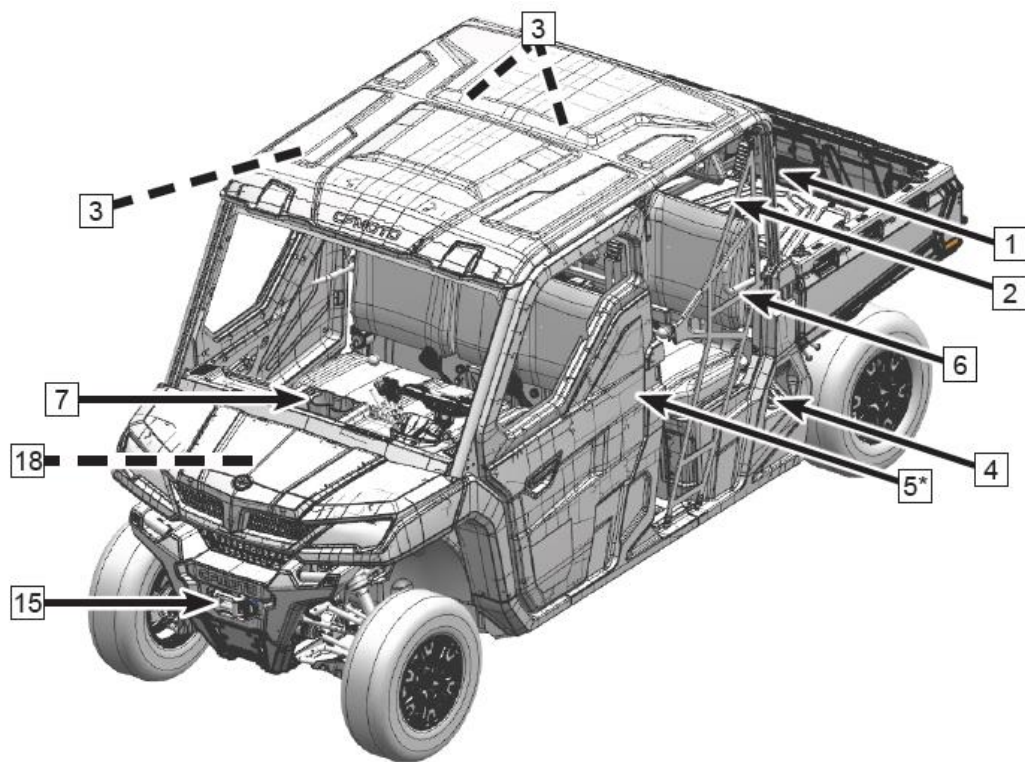

ОРГАНЫ УПРАВЛЕНИЯ И ОБОРУДОВАНИЕ

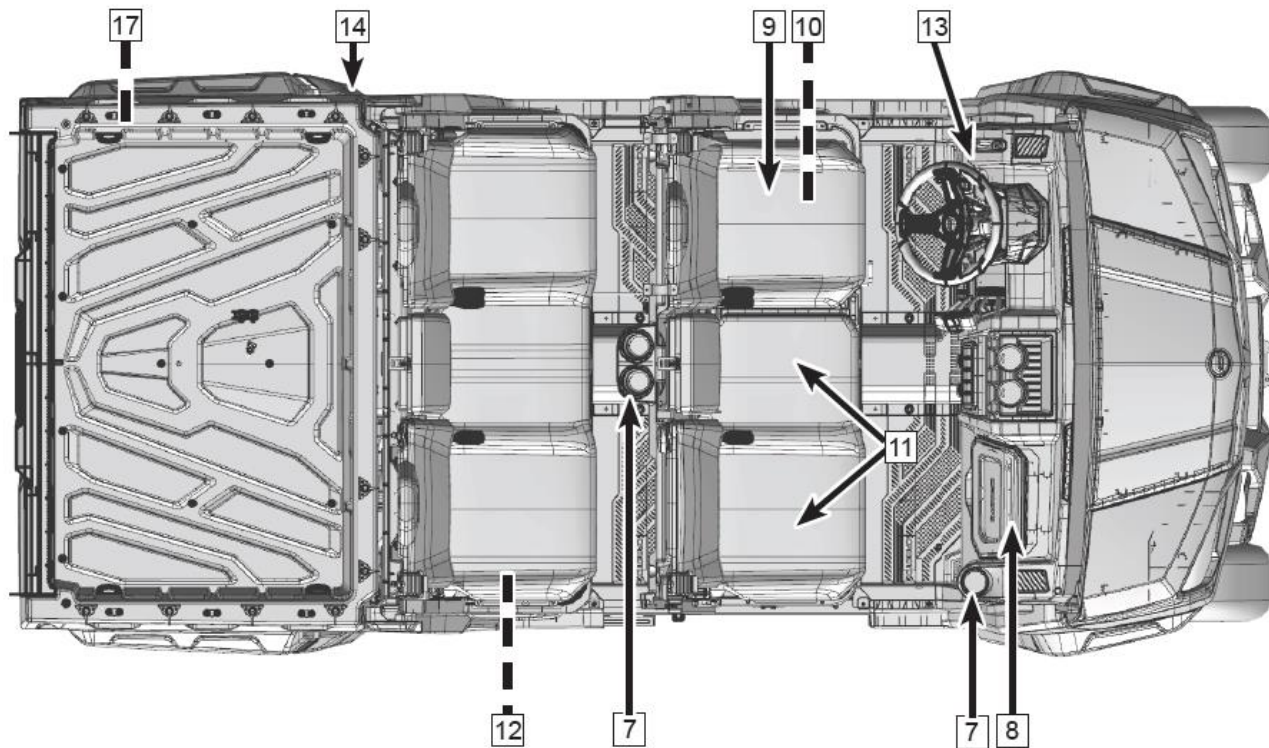

ОРГАНЫ УПРАВЛЕНИЯ И ОБОРУДОВАНИЕ

Каркас безопасности – (1)

Каркас безопасности помогает защитить водителя и пассажиров от получения серьезных травм в случае опрокидывания или происшествия. Не выставляйте ноги, руки и другие части тела за пределы каркаса безопасности во время эксплуатации.

Ремни безопасности – (2)

Мотовездеход оборудован ремнями безопасности, удерживающими водителя и пассажира на сиденьях в случае столкновения или опрокидывания. Если во время движения ремень безопасности не пристегнут, или язычок ненадежно зафиксирован в пряжке, на панели приборов будет мигать соответствующий индикатор, и частота вращения коленчатого вала будет ограничена 3700 об/мин. После пристегивания ремня или надежной фиксации язычка в пряжке, индикатор погаснет и ограничение оборотов будет снято.

Поручни пассажира – (3)

Мотовездеход оборудован поручнями для пассажиров в передней части мотовездехода. 6-местная модель также оборудована поручнями за передним рядом сидений. Поручни позволяют пассажирам держаться во время движения и оставаться внутри мотовездехода в случае опрокидывания.

Крышка топливного бака – (4)

Крышка заливной горловины топливного бака располагается со стороны водителя, около водительского сиденья. Для заправки открутите крышку топливного бака против часовой стрелки. После заправки надежно закрутите крышку топливного бака. Объем топливного бака составляет 40 литров.

Боковые двери / Боковые сети (если оборудован) – (5)

Мотовездеход оснащен двумя боковыми дверьми. Они помогают удерживать водителя и пассажира внутри мотовездехода, тем самым снижая риск получения травм. При использовании сетей обращайте внимание на то, чтобы все четыре крепления боковых сетей были зафиксированы, и защелка была надежно установлена в замке. Наличие боковых дверей или сетей зависит от комплектации.

ОРГАНЫ УПРАВЛЕНИЯ И ОБОРУДОВАНИЕ

Защита плечевого пояса – (6) (если мотовездеход оборудован боковыми сетями)

Мотовездеход может быть оборудован защитой плечевого пояса, которая помогает удерживать водителя и пассажира внутри кабины мотовездехода.

Подстаканники – (7)

Мотовездеход оснащен подстаканниками для удержания емкостей с жидкостью.

Перчаточный ящик – (8)

Мотовездеход оборудован перчаточным ящиком, расположенным перед сиденьем пассажира, для хранения пульта управления лебедкой и небольшого набора инструментов.

Сиденье водителя – (9)

Водительское сиденье регулируется в продольном направлении. Для регулировки потяните ручку вверх и переместите сиденье в удобное положение. Отпустите ручку для фиксации сиденья. Чтобы наклонить вперед или снять водительское сиденье, потяните за петлю, расположенную в задней части сиденья.

Вещевой ящик под сиденьем водителя – (10)

Данный мотовездеход оборудован вещевым ящиком под водительским сиденьем для хранения небольших, легких предметов. Петля в задней части сиденья позволяет наклонять сиденье вперед для доступа к вещевому ящику.

Сиденье пассажира – (11)

Возможность регулировки положения сиденья пассажира не предусмотрена. Спинку и нижнюю часть сиденья можно снять для выполнения технического обслуживания и доступа к вещевому ящику.

Вещевой ящик под сиденьем пассажира – (12)

Мотовездеход оснащен съемным вещевым ящиком под сиденьем пассажира для хранения небольших, легких предметов.

ОРГАНЫ УПРАВЛЕНИЯ И ОБОРУДОВАНИЕ

Разъем для подключения пульта управления лебедкой – (13)

Мотовездеход оборудован проводным пультом управления лебедкой. Разъем для пульта (А) расположен внизу слева от рулевого колеса.

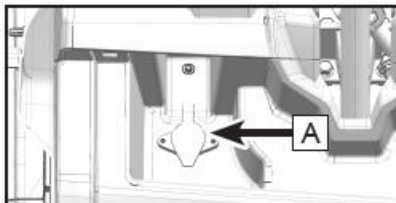

Багажная платформа – (14)

Мотовездеход оборудован багажной платформой самосвального типа. Информация о грузоподъемности приведена на предупреждающих наклейках на мотовездеходе. С каждой стороны багажной платформы имеются ручки для фиксации подъемного механизма. Для облегчения разгрузки платформы или технического обслуживания потяните за ручки для ее поднятия.

Лебедка – (15)

Данный мотовездеход может быть оборудован лебедкой. Проводной пульт управления лебедкой находится в перчаточном ящике. Разъем для пульта расположен внизу слева от рулевого колеса. Для предотвращения разряда аккумуляторной батареи включайте лебедку только при работающем двигателе. Не допускайте перегрева лебедки. Для более подробной информации прочитайте ИНСТРУКЦИЮ ПО УСТАНОВКЕ И ЭКСПЛУАТАЦИИ ЛЕБЕДКИ в конце данного Руководства или обратитесь к авторизованному дилеру.

ОРГАНЫ УПРАВЛЕНИЯ И ОБОРУДОВАНИЕ

Сцепное устройство – (16)

Мотовездеход может быть оборудован сцепным устройством. Перед использованием обратитесь к авторизованному дилеру за консультацией.

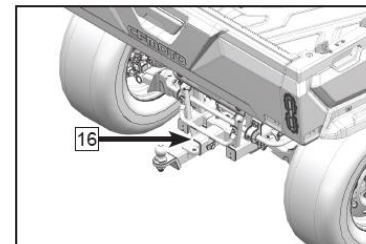

Розетка прицепа – (17)

Мотовездеход может быть оборудован 7-контактной розеткой прицепа, которая расположена со стороны заднего левого колеса. Если Ваш прицеп не оборудован 7-контактной вилкой, Вам понадобится переходник. За дополнительной информацией обратитесь к авторизованному дилеру.

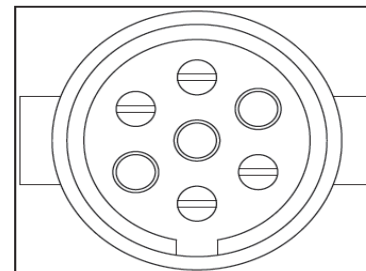

Телематическое устройство – (18) (если оборудован)

Данный мотовездеход может быть оборудован телематическим устройством (T-Vox), позволяющим установить связь между Вашим транспортным средством и мобильным устройством при помощи приложения CFMOTO.

Для более подробной информации обратитесь к авторизованному дилеру.

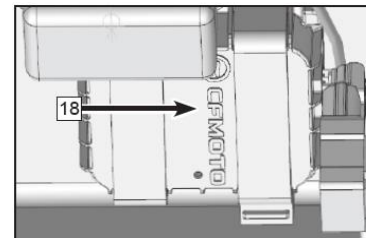

ОРГАНЫ УПРАВЛЕНИЯ И ОБОРУДОВАНИЕ

Дополнительное оборудование

Электрическая розетка 12 В и розетка USB

Справа от рулевого колеса располагаются электрическая розетка 12 В (1) и розетка USB (2) для зарядки электронных устройств и подключения дополнительного оборудования. Для получения информации по использованию дополнительного оборудования обратитесь к авторизованному дилеру.

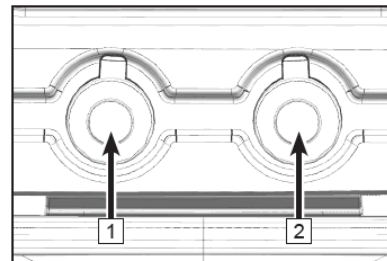

Проводной пульт управления лебедкой и разъем для подключения пульта

Данный мотовездеход оборудован проводным пультом управления лебедкой. Разъем для подключения проводного пульта расположен внизу слева от рулевого колеса.



Проушины для крепления груза

На багажной платформе имеются 12 проушин для удобного закрепления груза.

Шланг и воронка для замены масла

Данный мотовездеход оснащен шлангом и воронкой для технического обслуживания. Они хранятся в вещевом ящике под пассажирским сиденьем.

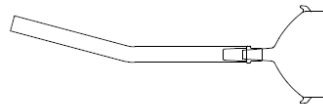

ОРГАНЫ УПРАВЛЕНИЯ И ОБОРУДОВАНИЕ

Компенсационный бачок тормозной жидкости и индикатор уровня тормозной жидкости

Уровень тормозной жидкости в компенсационном бачке главного тормозного цилиндра можно посмотреть под передней сервисной панелью мотовездехода. Проверяйте уровень тормозной жидкости в бачке главного тормозного цилиндра перед каждой поездкой. Если уровень находится ниже минимальной отметки, определите причину снижения уровня и доведите уровень тормозной жидкости до нормы.

ПРИМЕЧАНИЕ:

Для проверки уровня тормозной жидкости установите мотовездеход на ровную горизонтальную поверхность. Если уровень находится ниже минимальной отметки, долейте тормозной жидкости DOT4. Не превышайте максимальной уровень, указанный на бачке.



ПРЕДОСТЕРЕЖЕНИЕ

Не превышайте максимально допустимый уровень тормозной жидкости, так как это может привести к частичной или полной блокировке тормозной системы, что может стать причиной происшествия, влекущего за собой серьезные травмы или гибель. Поддерживайте уровень тормозной жидкости в рекомендованном диапазоне и не превышайте максимальной уровень, указанный на бачке.



ПРЕДОСТЕРЕЖЕНИЕ

Не храните и не используйте тормозную жидкость из ранее открытой емкости. Тормозная жидкость гигроскопична, а значит быстро поглощает влагу из воздуха. Влага приводит к снижению температуры кипения тормозной жидкости, что может привести к снижению эффективности тормозной системы, и, как следствие, к происшествию и серьезным травмам. После вскрытия емкости с тормозной жидкостью утилизируйте неиспользованный остаток.

ОРГАНЫ УПРАВЛЕНИЯ И ОБОРУДОВАНИЕ

Вариатор

Данный мотовездеход оснащен вариатором, который, при помощи шкивов и ремня, автоматически изменяет передаточное число трансмиссии, позволяя изменять скорость движения мотовездехода в полном диапазоне без каких-либо прерываний и переключений.

В состав вариатора входят:

- ведущий шкив (1), представляющий собой центробежную муфту, которая устанавливается на коленчатый вал двигателя (А);
- ведомый шкив (3), который устанавливается на первичный вал коробки переключения передач (В) и имеет две функции: передача крутящего момента от ведущего шкива и изменение передаточного числа в зависимости от величины передаваемого крутящего момента;
- приводной ремень (2), представляющий собой прочный клиновидный ремень, соединяющий шкивы вариатора.

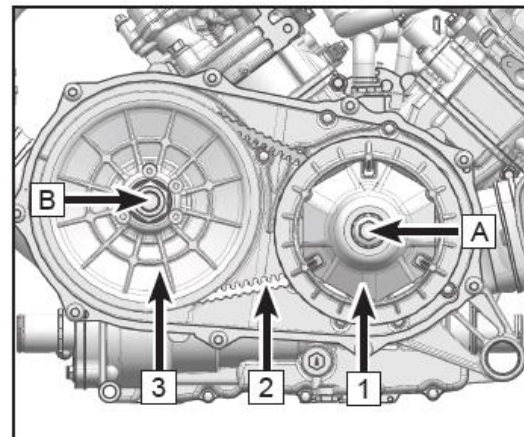

Шкивы и ремень находятся в корпусе вариатора и закрываются крышкой вариатора. Впускной и выпускной воздухопроводы служат для охлаждения деталей вариатора, и их необходимо регулярно проверять. Техническое обслуживание всех элементов вариатора должно осуществляться авторизованным дилером.

ОРГАНЫ УПРАВЛЕНИЯ И ОБОРУДОВАНИЕ

Предотвращение неисправностей ремня и шкивов вариатора

Можно значительно продлить срок службы ремня и шкивов вариатора, если избегать следующих ошибок эксплуатации:

Причины повреждения вариатора	Меры предотвращения
Попытка заехать на грузовую платформу или высокий прицеп на повышающей передаче.	Включите понижающую передачу для предотвращения проскальзывания ремня.
Начало движения на крутом склоне на повышающей передаче.	Перед началом движения на склоне включите понижающую передачу.
Постоянное движение на низких оборотах, на оборотах чуть выше оборотов включения вариатора или на низкой скорости (5км/ч–10км/ч) на повышающей передаче.	В данных условиях движения использование понижающей передачи позволит снизить температуру деталей вариатора и увеличит срок их службы. Чаще используйте понижающую передачу или увеличивайте скорость.
Недостаточный прогрев вариатора при эксплуатации в условиях низких температур окружающей среды.	Прогрейте двигатель перед началом движения, это сделает ремень вариатора более гибким и предотвратит его проскальзывание.
Медленное увеличение оборотов коленчатого вала двигателя при начале движения.	Уверенно увеличивайте обороты коленчатого вала двигателя для правильного включения вариатора.
Буксировка/перевозка груза на низких оборотах/низкой скорости.	Используйте только понижающую передачу.
Использование в хозяйственных целях/уборка снега и т.п.	Используйте только понижающую передачу.
Эксплуатация мотовездехода с высокой нагрузкой на низкой скорости.	Используйте только понижающую передачу.

ОРГАНЫ УПРАВЛЕНИЯ И ОБОРУДОВАНИЕ

Причины повреждения вариатора	Меры предотвращения
Застревание в грязи или снегу.	Включите понижающую передачу и аккуратно, но уверенно нажмите на педаль акселератора для включения вариатора. ⚠ ПРЕДОСТЕРЕЖЕНИЕ: Чрезмерное нажатие на педаль акселератора может привести к потере управления и опрокидыванию мотовездехода.
Преодоление больших препятствий без начальной скорости.	Включите понижающую передачу и аккуратно, но уверенно нажмите на педаль акселератора для включения вариатора. ⚠ ПРЕДОСТЕРЕЖЕНИЕ: Чрезмерное нажатие на педаль акселератора может привести к потере управления и опрокидыванию мотовездехода.
Проскальзывание ремня из-за попадания в вариатор воды или снега.	Слейте воду из корпуса вариатора и просушите вариатор или свяжитесь с авторизованным дилером.
Перегрев деталей вариатора.	Свяжитесь с авторизованным дилером для проверки и ремонта вариатора.

ПРИМЕЧАНИЕ:

Включайте понижающую передачу («L»), когда:

- постоянная скорость движения ниже 30 км/ч;
- движение происходит по ровной поверхности с буксировкой или нагрузкой на 3-местный мотовездеход более 265 кг, а на 6-местный – более 390 кг;
- движение происходит по пересеченной местности с буксировкой или нагрузкой на мотовездеход более 195 кг.

ОРГАНЫ УПРАВЛЕНИЯ И ОБОРУДОВАНИЕ

Попадание воды в корпус вариатора

Если мотовездеход был погружен в воду настолько, что в корпус вариатора попала вода, открутите болт сливного отверстия (1) в нижней части корпуса, чтобы слить ее.

ВНИМАНИЕ

Если при откручивании болта из корпуса вариатора выливается вода, обратитесь к авторизованному дилеру для осмотра Вашего мотовездехода. Попадание воды в вариатор может оказать негативное влияние на его работу, а попадание воды в двигатель может привести к повреждению его деталей.

Удаление влаги из вариатора

Если вариатор погружался в воду, и ремень вариатора проскальзывает, оставшуюся внутри вариатора влагу после слива воды можно удалить, увеличив частоту вращения коленчатого вала двигателя выше 2000 об/мин на 30 – 60 секунд при включенной нейтральной передаче или парковочной блокировке. После этого необходимо проверить работу вариатора на понижающей передаче. При необходимости процедуру следует повторить. Если ремень вариатора продолжает проскальзывать или имеются нарушения в работе вариатора, свяжитесь с авторизованным дилером.

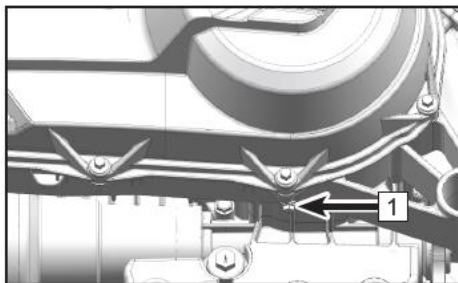

ОРГАНЫ УПРАВЛЕНИЯ И ОБОРУДОВАНИЕ

Панель приборов

Указатели и индикаторы панели приборов в режиме WORK

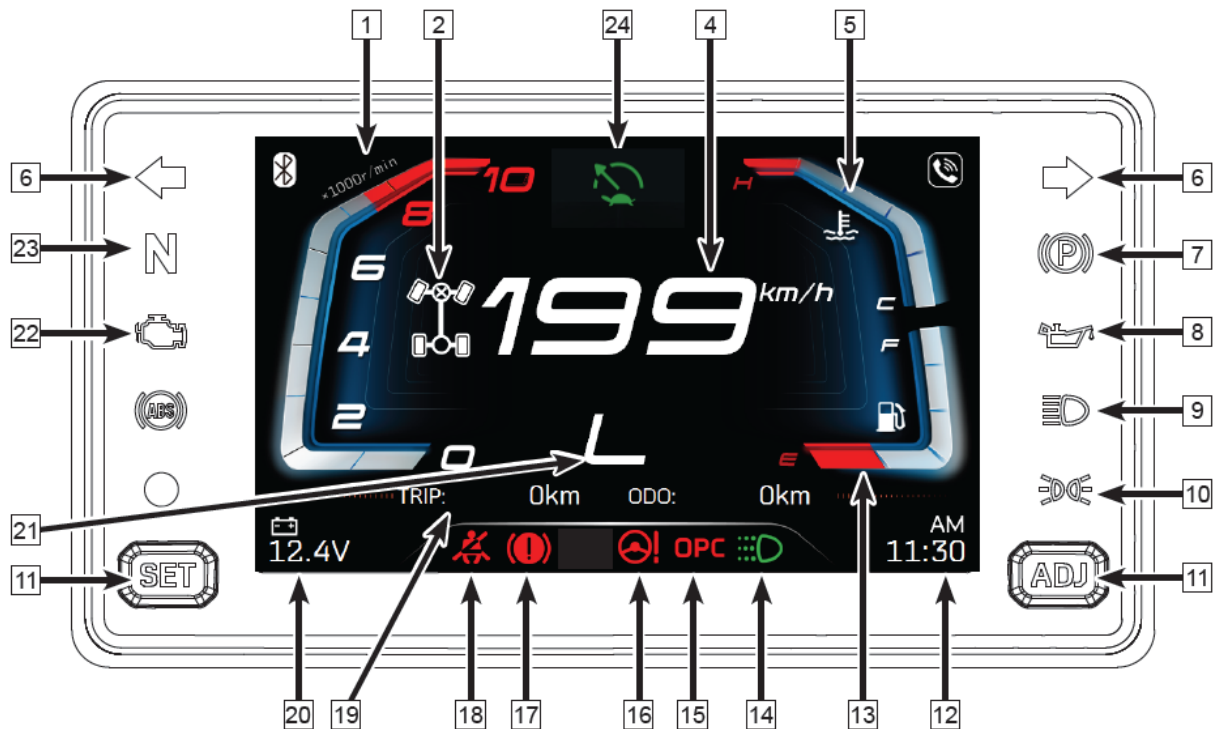

ОРГАНЫ УПРАВЛЕНИЯ И ОБОРУДОВАНИЕ

Указатели и индикаторы панели приборов в режиме NORMAL

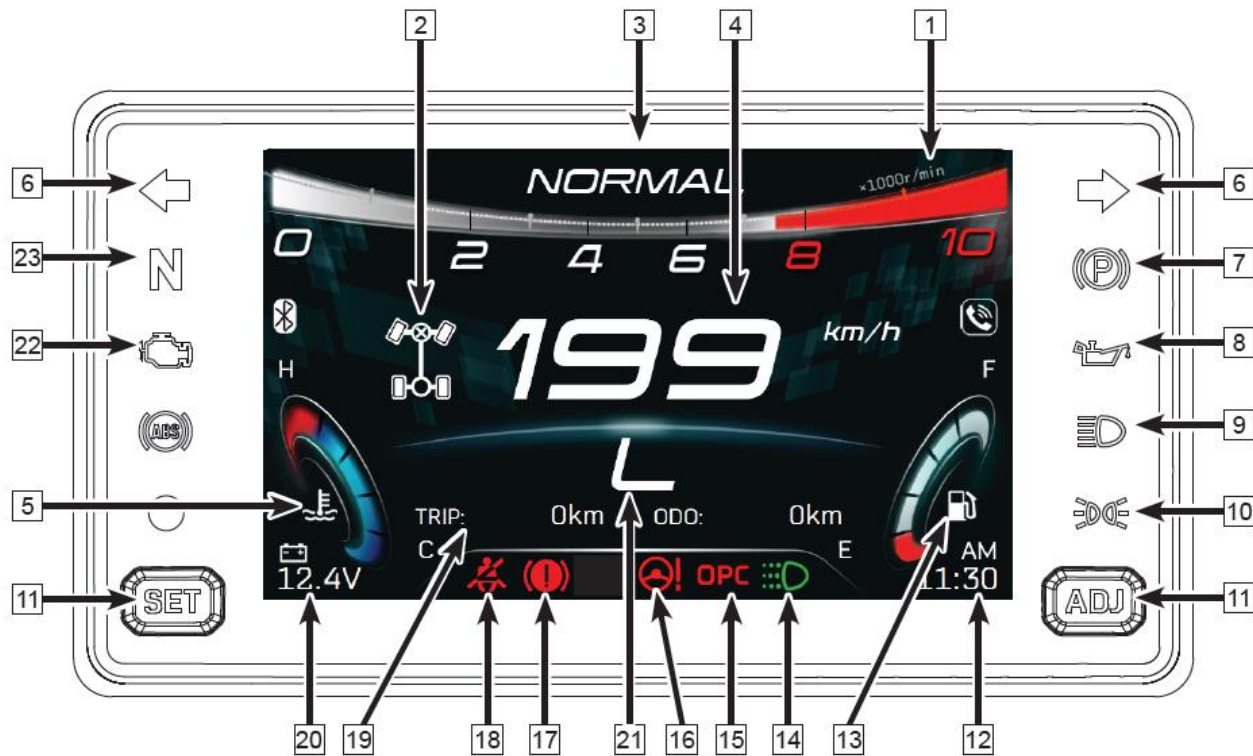

ОРГАНЫ УПРАВЛЕНИЯ И ОБОРУДОВАНИЕ

1	Тахометр	13	Указатель уровня топлива и индикатор низкого уровня топлива
2	Указатель режима работы трансмиссии	14	Индикатор ходовых огней
3	Указатель режима эксплуатации	15	Индикатор присутствия водителя (если установлен соответствующий датчик)
4	Спидометр	16	Индикатор неисправности усилителя рулевого управления (EPS)
5	Указатель температуры охлаждающей жидкости	17	Индикатор неисправности тормозной системы
6	Индикатор указателей поворота	18	Индикатор ремня безопасности
7	Индикатор стояночного тормоза	19	Одометр
8	Индикатор низкого давления масла	20	Указатель напряжения бортовой сети
9	Индикатор дальнего света фар	21	Указатель включенной передачи
10	Индикатор габаритных огней	22	Индикатор неисправности системы управления двигателем
11	Кнопки регулировки (ADJ) и выбора (SET)	23	Индикатор нейтральной передачи
12	Часы	24	Индикатор режима «Новичок за рулем»

ОРГАНЫ УПРАВЛЕНИЯ И ОБОРУДОВАНИЕ

1. Тахометр

Показывает текущее количество оборотов коленчатого вала двигателя в минуту. Следите за тем, чтобы обороты не поднимались до красной зоны.

2. Указатель режима работы трансмиссии

Показывает выбранный режим работы трансмиссии: задний привод (2WD), полный привод (4WD) или полный привод с блокировкой дифференциала (4WD-LOCK).

3. Указатель режима эксплуатации

Показывает в каком режиме происходит эксплуатация мотовездехода «WORK» или «NORMAL».

4. Спидометр

Показывает текущую скорость мотовездехода. Скорость может отображаться в километрах в час (км/ч) или милях в час (миль/ч), выбрать величину измерения можно, используя кнопки регулировки (ADJ) и выбора (SET).

5. Указатель температуры охлаждающей жидкости

Показывает температуру охлаждающей жидкости, где «С» – низкая температура, а «Н» – высокая. Слишком низкая и слишком высокая температура охлаждающей жидкости – это не нормально. При низкой температуре охлаждающей жидкости необходимо прогреть двигатель мотовездехода на оборотах холостого хода; при высокой температуре следует незамедлительно остановить работу двигателя для предотвращения закипания охлаждающей жидкости. Поддерживайте температуру охлаждающей жидкости в пределах рабочего диапазона.

6. Индикатор указателей поворота

Данный индикатор мигает при включении указателей левого или правого поворота, а также аварийной сигнализации.

ОРГАНЫ УПРАВЛЕНИЯ И ОБОРУДОВАНИЕ

7. Индикатор стояночного тормоза

Данный индикатор загорается при использовании стояночного тормоза.

8. Индикатор низкого давления масла

Данный индикатор загорается в случае падения давления масла в системе смазки ниже допустимого значения. Необходимо незамедлительно прекратить эксплуатацию транспортного средства и обратиться к авторизованному дилеру для поиска и устранения неисправности.

9. Индикатор дальнего света фар

Данный индикатор загорается при включении дальнего света фар.

10. Индикатор габаритных огней

Данный индикатор загорается при включении габаритных огней.

11. Кнопки регулировки (ADJ) и выбора (SET)

Используйте кнопку регулировки (ADJ) вместе с кнопкой выбора (SET), чтобы настроить функции панели приборов.

12. Часы

Показывают текущее время. Часы настраиваются при помощи кнопок регулировки (ADJ) и выбора (SET). Для более подробной информации смотри раздел «Навигация/Настройка/Регулировка панели приборов».

13. Указатель уровня топлива/Индикатор низкого уровня топлива

Отображает уровень топлива в баке. Если заполнена вся шкала, включая сектор «F» – топливный бак полон, если заполнен только сектор «E» – количество бензина в топливном баке около 3,5 л, необходимо заправить мототранспортное средство. Во время эксплуатации всегда следите за уровнем топлива.

ОРГАНЫ УПРАВЛЕНИЯ И ОБОРУДОВАНИЕ

14. Индикатор ходовых огней

При запуске двигателя загораются ходовые огни и соответствующий индикатор на панели приборов. При включении габаритных огней, ближнего или дальнего света фар, а также указателей поворота индикатор ходовых огней погаснет.

15. Индикатор присутствия водителя (если установлен соответствующий датчик)

Данный индикатор загорается, если водитель при работающем двигателе покинет водительское сиденье. При этом сработает предупредительный звуковой сигнал.

16. Индикатор неисправности усилителя рулевого управления (EPS)

Данный индикатор загорается при возникновении неисправности электрического усилителя рулевого управления. Необходимо прекратить эксплуатацию транспортного средства и обратиться к авторизованному дилеру для устранения неисправности.

17. Индикатор неисправности тормозной системы (если установлен соответствующий датчик)

Данный индикатор загорается при низком уровне тормозной жидкости (если мотовездеход оборудован датчиком уровня тормозной жидкости). При необходимости долейте тормозной жидкости DOT4 и обратитесь к авторизованному дилеру для установления причины включения индикатора.

18. Индикатор ремня безопасности

Напоминает о необходимости пристегнуть ремень безопасности. Данный индикатор загорается, если во время движения не пристегнут ремень безопасности, или язычок защелки ненадежно зафиксирован в пряжке.

ОРГАНЫ УПРАВЛЕНИЯ И ОБОРУДОВАНИЕ

19. Одометр

Показывает общий пробег мотовездехода за все время эксплуатации или счетчик пути. Кнопкой выбора (SET) можно переключать показания общего пробега и счетчика пути.

20. Указатель напряжения бортовой сети

Показывает текущее напряжение аккумуляторной батареи.

21. Указатель включенной передачи

Данный указатель отображает включенную передачу.

22. Индикатор неисправности системы управления двигателем

Данный индикатор загорается при неисправности системы управления двигателем. Незамедлительно прекратите эксплуатацию транспортного средства и обратитесь к авторизованному дилеру для устранения неисправности.

23. Индикатор нейтральной передачи

Данный индикатор загорается при включении нейтральной передачи.

24. Индикатор режима «Новичок за рулем» (если мотовездеход оборудован телематическим устройством)

Данный индикатор включится при активации режима «Новичок за рулем» в приложении CFMOTO. В данном режиме скорость мотовездехода ограничена 40 км/ч.

ОРГАНЫ УПРАВЛЕНИЯ И ОБОРУДОВАНИЕ

Навигация/Настройка/Регулировка панели приборов

Позиция	Дисплей	SET	ADJ	Действие	Результат
Одометр	Тахометр	Нажатие		Переключение на счетчик пути (TRIP)	Отображение счетчика пути (TRIP)
	Счетчик пути (TRIP)	Нажатие		Переключение на моточасы	Отображение моточасов
			Удержание		Обнуление счетчика пути
	Моточасы	Нажатие		Переключение на настройку яркости дисплея	Настройка яркости дисплея
	Яркость дисплея	Нажатие		Переключение на тахометр	Тахометр
Яркость дисплея	Главный интерфейс		Нажатие	Изменение яркости дисплея	Главный интерфейс
Настройка текущего времени, формата времени и единиц измерения	Главный интерфейс	Удержание		Переход в режим настройки времени	Отображение настройки часов
	Настройка часов	Нажатие		Переключение на настройку минут	Отображение настройки минут
			Нажатие		Добавление 1 часа каждым нажатием
	Настройка минут	Нажатие		Переход к выбору формата времени	Отображение формата времени
			Нажатие		Добавление 1 минуты каждым нажатием
	12/24 формат времени	Нажатие		Переход к выбору единиц измерения скорости	Отображение единиц измерения скорости
			Нажатие		Переход в режим выбора формата времени
	Единицы измерения скорости	Нажатие		Возврат к главному интерфейсу	Главный интерфейс
		Нажатие		Переключение единиц измерения скорости	Отображение единиц измерения скорости

ЭКСПЛУАТАЦИЯ ТРАНСПОРТНОГО СРЕДСТВА

Период обкатки

Период обкатки новой техники очень важен, правильное и осторожное обращение с новым двигателем повысит эффективность его работы и увеличит срок его службы.

Соблюдайте следующие рекомендации:

1. Выберите свободное пространство, чтобы ознакомиться с особенностями управления данного транспортного средства.
2. Установите мотовездеход на ровной горизонтальной поверхности.
3. Заполните топливный бак бензином.
4. Проверьте уровень масла в двигателе. При необходимости, доведите уровень до нормы. Уровень масла должен быть между верхней и нижней метками измерительного щупа.
5. Займите место водителя, пристегните ремень безопасности, закройте боковые двери (или установите сети) и запустите двигатель. Перед началом движения дайте двигателю поработать на оборотах холостого хода в течение некоторого времени.
6. Нажмите на педаль тормоза, выберите необходимую передачу, после чего отпустите педаль тормоза.
7. Нажмите на педаль акселератора. Сначала двигайтесь медленно. В первые 10 часов обкатки не нажимайте на педаль акселератора более чем на $\frac{1}{2}$ ее хода. В последующие 10 часов не нажимайте на педаль акселератора более чем на $\frac{3}{4}$ его хода. В период обкатки не оставляйте двигатель работать на оборотах холостого хода длительное время и избегайте продолжительного движения с полностью нажатой педалью акселератора.
8. В период обкатки не буксируйте и не перевозите тяжелые грузы.
9. Периодически проверяйте уровень охлаждающей жидкости, состояние органов управления и т.д., на ряду с узлами, перечисленными в Регламенте технического обслуживания.
10. В конце периода обкатки произведите замену масла, масляного фильтра, а также другие рекомендованные процедуры согласно Регламенту (через 20 моточасов или 320 км).

ЭКСПЛУАТАЦИЯ ТРАНСПОРТНОГО СРЕДСТВА

ВНИМАНИЕ

В течение первых 20 часов обкатки:

- Избегайте продолжительного движения с полностью нажатой педалью акселератора. В противном случае это может привести к повреждению двигателя или сокращению срока его службы.
- В первые 10 моточасов эксплуатации или 160 км пробега не нажимайте на педаль акселератора более чем на $\frac{1}{2}$ ее хода.
- При наработке между 10 и 20 моточасами не нажимайте на педаль акселератора более чем на $\frac{3}{4}$ ее хода.
- Не буксируйте и не перевозите тяжелые грузы.

Рекомендации по выбору моторного масла

Использование моторных масел, отличных от рекомендованных, может привести к серьезному повреждению двигателя. CFMOTO рекомендует использовать масло SAE 10W-40 для четырехтактных двигателей. Возможно изменение вязкости моторного масла в зависимости от температуры окружающей среды, согласно приведенной ниже таблице.

Вязкость моторного масла				15W-40				
				10W-40				
				5W-40				
Температура С°	-30	-20	-10	0	10	20	30	40

ЭКСПЛУАТАЦИЯ ТРАНСПОРТНОГО СРЕДСТВА

Проверка перед поездкой

Выполняйте проверку мотовездехода перед каждой поездкой. Для подробной информации о проверке мотовездехода смотрите раздел РЕГЛАМЕНТ ТЕХНИЧЕСКОГО ОБСЛУЖИВАНИЯ.



ПРЕДОСТЕРЕЖЕНИЕ

Отсутствие надлежащей проверки транспортного средства перед эксплуатацией может привести к повреждениям мотовездехода, серьезным травмам и даже гибели. Прежде чем начать движение, всегда проверяйте исправность мотовездехода.

Педаль акселератора

Проверьте плавность хода педали акселератора перед запуском двигателя. Убедитесь, что при отпускании педали она без помех возвращается в исходное положение. Регулируйте скорость движения мотовездехода, изменяя положение педали акселератора. Работу электронной педали акселератора контролирует блок управления двигателем (ECU), при отпускании педали акселератора мотовездеход будет замедляться, а двигатель будет работать на оборотах холостого хода.

Педаль тормоза

Перед поездкой нажмите на педаль тормоза для активации передних и задних тормозных механизмов. Убедитесь, что при нажатии на педаль ощущается заметное сопротивление. Мягкий ход педали указывает на возможную течь тормозной жидкости или ее низкий уровень в компенсационном бачке главного тормозного цилиндра. Эти неисправности необходимо устранить до начала движения. Обратитесь к авторизованному дилеру для проведения диагностики и ремонта.

ЭКСПЛУАТАЦИЯ ТРАНСПОРТНОГО СРЕДСТВА

Запуск двигателя

ПРЕДОСТЕРЕЖЕНИЕ

Не допускайте работы двигателя в закрытых и плохо проветриваемых местах. Отработавшие газы двигателя содержат угарный газ, который может стать причиной потери сознания и гибели.

Запуск холодного двигателя

1. Переведите рычаг переключения передач в положение нейтральной передачи или парковочной блокировки.
2. Нажмите на педаль тормоза.
3. Переведите ключ в замке зажигания в положение  (ON).
4. Убедитесь, что педаль акселератора не нажата. Поверните ключ зажигания в положение запуска двигателя.
5. Прежде чем начать движение, прогрейте двигатель в течение нескольких минут.

ПРИМЕЧАНИЕ:

Каждый запуск должен длиться минимально возможный промежуток времени. Если спустя 10 секунд двигатель не запускается, отпустите ключ в замке зажигания, подождите несколько секунд перед следующей попыткой, после чего поверните ключ еще раз.

Двигатель можно запустить только при включенной нейтральной передаче или парковочной блокировке. Если при включенной нейтральной передаче соответствующий индикатор на панели приборов не горит, обратитесь к авторизованному дилеру для проверки электрической цепи индикатора или регулировки механизма переключения передач.

ВНИМАНИЕ

Перед началом движения прогрейте двигатель в течение нескольких минут. Эксплуатация мотовездехода сразу после запуска двигателя может привести к повреждению двигателя.

ЭКСПЛУАТАЦИЯ ТРАНСПОРТНОГО СРЕДСТВА

Переключение передач



ВНИМАНИЕ

Перед переключением передач отпустите педаль акселератора, полностью остановите мотовездеход и нажмите на педаль тормоза, в противном случае возможно повреждение трансмиссии.

ПРИМЕЧАНИЕ:

Для движения вперед в большинстве случаев рекомендуется использовать понижающую передачу. Используйте повышающую передачу при необходимости продолжительного движения на высокой скорости.

Снятие парковочной блокировки

1. Убедитесь, что педаль акселератора не нажата.
2. Нажмите на педаль тормоза.
3. Переведите рычаг переключения передач в положение, выбранной Вами передачи.

Переключение с нейтральной передачи на повышающую передачу

1. Отпустите педаль акселератора и полностью остановите мотовездеход.
2. Нажмите на педаль тормоза.
3. Выполните переключение на повышающую передачу, переместив рычаг переключения передач в соответствующее положение («Н»).

Переключение с повышающей передачи на понижающую передачу

1. Отпустите педаль акселератора и полностью остановите мотовездеход.
2. Нажмите на педаль тормоза.
3. Выполните переключение на понижающую передачу, переместив рычаг переключения передач в соответствующее положение («L»).

ЭКСПЛУАТАЦИЯ ТРАНСПОРТНОГО СРЕДСТВА

Переключение с понижающей передачи на повышающую передачу

1. Отпустите педаль акселератора и полностью остановите мотовездеход.
2. Нажмите на педаль тормоза.
3. Выполните переключение на повышающую передачу, переместив рычаг переключения передач в соответствующее положение («Н»).

Включение передачи заднего хода

1. Отпустите педаль акселератора и полностью остановите мотовездеход.
2. Нажмите на педаль тормоза.
3. Выполните переключение на передачу заднего хода, переместив рычаг переключения передач в соответствующее положение («R»).
4. Убедитесь в отсутствии препятствий и людей позади мотовездехода, после чего отпустите педаль тормоза.
5. Нажимайте на педаль акселератора постепенно, продолжая контролировать ситуацию позади мотовездехода.



ОСТОРОЖНО

Перед началом движения задним ходом убедитесь в отсутствии препятствий и людей позади мотовездехода. После этого двигайтесь медленно.

Избыточное применение педали акселератора в режиме ограничения скорости, может привести к скоплению топлива в системе выпуска, следствием чего станут хлопки в системе выпуска или повреждение деталей двигателя.

ЭКСПЛУАТАЦИЯ ТРАНСПОРТНОГО СРЕДСТВА

Включение парковочной блокировки

1. Отпустите педаль акселератора и полностью остановите мотовездеход.
2. Нажмите на педаль тормоза.
3. Включите парковочную блокировку, переместив рычаг переключения передач в соответствующее положение («Р»). Покачайте мотовездеход вперед/назад, чтобы убедиться, что парковочная блокировка включена.

ПРИМЕЧАНИЕ:

- Индикатор включенной передачи должен отображать соответствующую включенную передачу. Если этого не происходит, обратитесь к авторизованному дилеру для проверки электрической цепи или регулировки механизма переключения передач.
- В редких случаях индикатор может отображать включенную передачу только после начала движения мотовездехода. Это не является неисправностью.
- Не используйте повышающую передачу для длительного движения с низкой скоростью или при буксировке. Это может привести к перегреву и повреждению вариатора.



ВНИМАНИЕ

При парковке на склоне снятие парковочной блокировки может быть затруднено. Небольшое раскачивание мотовездехода вперед-назад облегчит переключение и поможет избежать повреждения компонентов трансмиссии.

ЭКСПЛУАТАЦИЯ ТРАНСПОРТНОГО СРЕДСТВА

Ответственность водителя

Водитель транспортного средства несет ответственность за свою личную безопасность, безопасность окружающих людей, сохранность имущества и защиту окружающей среды.

Отдых, движение в группе, поездки на дальние расстояния

Одним из достоинств данного транспортного средства является возможность уехать далеко от городов и дорог. Не выезжайте на территории, выделенные для движения на снегоходах, лошадях, лыжах, горных велосипедах и т.д. Вступите в местный клуб любителей внедорожной техники. Там Вы сможете получить карту местности с указанием мест, рекомендованных для поездок.

Держите безопасную дистанцию при движении в группе. Не выполняйте необдуманных действий и неожиданных маневров при нахождении рядом с другими транспортными средствами. Используйте специально предназначенные для мотовездеходов трассы и территории, предостерегайте других водителей от движения по частной территории, заповедникам и т.д.

Избегайте происшествий и опрокидывания мотовездехода

Мотовездеходы «side-by-side» имеют особенности управления по сравнению с другими транспортными средствами. Данная техника разработана специально для внедорожной эксплуатации и имеет соответствующий дорожный просвет, колесную базу, подвеску, трансмиссию, шины и т.д. Результатом ошибок в управлении данным транспортным средством может быть его опрокидывание в ситуациях, в которых транспортные средства, разработанные для эксплуатации на дорогах с твердым покрытием, не склонны к опрокидыванию.

ЭКСПЛУАТАЦИЯ ТРАНСПОРТНОГО СРЕДСТВА

Опрокидывание и другие происшествия могут произойти при таких маневрах как:

- Прохождение поворотов на избыточной скорости или чрезмерно интенсивное ускорение.
- Торможение при прохождении поворотов.
- Движение по наклонным поверхностям или преодоление препятствий.

Резкие маневры или агрессивный стиль эксплуатации могут привести к опрокидыванию мотовездехода или потере управления даже на открытой местности с ровной поверхностью. При опрокидывании мотовездехода любая часть Вашего тела (руки, ноги или голова), оказавшаяся вне кабины мотовездехода, может быть травмирована или придавлена защитным каркасом или другими деталями мотовездехода. Травму можно получить и от удара о грунт, сам мотовездеход или окружающие предметы.

Чтобы снизить риск опрокидывания:

- Соблюдайте осторожность при выполнении поворотов.
- Прилагайте усилие к рулевому управлению в соответствии со скоростью мотовездехода и окружающей обстановкой.
- Снижайте скорость перед выполнением поворота.
- Избегайте интенсивного торможения во время поворота.
- Избегайте интенсивного ускорения во время выполнения поворота, даже при начале движения или при движении на малой скорости.
- Не выполняйте развороты мотовездехода с пробуксовкой колес, заносы, прыжки и другие элементы трюковой езды.
- Если происходит занос мотовездехода, поверните руль в сторону заноса.
- Не блокируйте колеса резким нажатием на педаль тормоза.
- Этот мотовездеход разработан для ВНЕДОРОЖНОЙ эксплуатации. Движение на мотовездеходе по дорогам с твердым покрытием существенно снижает его управляемость. Если Вы вынуждены проехать по такой поверхности, снизьте скорость, избегайте резких поворотов рулевого колеса, резкого нажатия на педали акселератора и тормоза.

ЭКСПЛУАТАЦИЯ ТРАНСПОРТНОГО СРЕДСТВА

Чтобы снизить риск опрокидывания при движении по наклонной поверхности:

- Избегайте движения вдоль склона. Во всех случаях, когда это возможно, старайтесь двигаться строго вверх или вниз по склону. Если избежать движения вдоль склона не получается, будьте предельно осторожны, избегайте движения по скользкой или неровной поверхности. Если мотовездеход начинает опрокидываться или скользить, по возможности, направьте мотовездеход вниз по склону.
- Избегайте движения по чрезмерно крутым склонам. Следуйте рекомендациям по движению по склонам, приведенным в данном Руководстве.
- Внезапные изменения поверхности, такие как канавы, ухабы, ямы, смена твердого грунта на рыхлый и т.д., могут привести к наклону мотовездехода или потере устойчивости. Постоянно следите за изменениями условий движения впереди. Снижайте скорость при движении по неровной поверхности.

При перевозке или буксировке груза:

- Снижьте скорость движения и следуйте рекомендациям по буксировке и перевозке грузов, приведенным в данном Руководстве.
- Избегайте движения по склонам и пересеченной местности.
- Оставляйте больше пространства для торможения.

Будьте готовы к опрокидыванию:

- Закрывайте боковые двери или устанавливайте боковые сети, пристегивайте ремни безопасности – они помогут удержать руки и ноги внутри кабины мотовездехода.
- Никогда не держитесь за элементы каркаса безопасности при движении – при опрокидывании руки могут быть защемлены между каркасом и грунтом. Руки водителя должны находиться на рулевом колесе, а руки пассажира – на поручне.
- Никогда не пытайтесь предотвратить опрокидывание мотовездехода с помощью рук или ног. Если мотовездеход начинает опрокидываться, водитель должен обеими руками держаться за рулевое колесо, а обеими ногами упираться в пол. Пассажир должен обеими руками держаться за поручень, а обеими ногами упираться в пол.

ЭКСПЛУАТАЦИЯ ТРАНСПОРТНОГО СРЕДСТВА

Избегайте столкновений

Чем выше скорость, тем выше риск потери управления, особенно если движение происходит по пересеченной местности. Соответственно возрастает и риск получения травм в результате столкновения. Не превышайте разумную скорость движения. Выбирайте скорость движения в соответствии с рельефом местности, условиями видимости, обстановкой и Вашим опытом. Данный мотовездеход не оборудован такими средствами безопасности, которые обычно есть в автомобилях (например, подушки безопасности, закрытая кабина и т.д.), поэтому не позволяет гарантировать полную безопасность водителя и пассажира при столкновениях с другими транспортными средствами. В связи с этим чрезвычайно важно пристегивать ремни безопасности, закрывать двери или устанавливать боковые сети, а также использовать защитную экипировку.

Защита окружающей среды

Бережно относитесь к окружающей природе и уважайте права других людей наслаждаться ей:

- Во многих странах преследование диких животных запрещено законом. Преследуемое на мотовездеходе животное может погибнуть от истощения.
- Постарайтесь минимизировать воздействие шин на поверхность почвы, за исключением территорий, специально предназначенных для такого вида движения.
- Соблюдайте правило «Что привез с собой – увези с собой». Не оставляйте после себя мусор.

ЭКСПЛУАТАЦИЯ ТРАНСПОРТНОГО СРЕДСТВА

Практика вождения

Перед выездом на незнакомую местность важно приобрести навыки управления в безопасной обстановке. Найдите подходящее для тренировки место размером, по меньшей мере, 45×45 метров, где нет деревьев, больших камней и других препятствий.

Запомните: до полного освоения навыков управления мотовездеходом стоит избегать высоких скоростей.

ПРИМЕЧАНИЕ:

Для движения вперед в большинстве случаев рекомендуется использовать понижающую передачу. Используйте повышающую передачу при необходимости продолжительного движения на высокой скорости. Не используйте повышающую передачу для длительного движения с низкой скоростью или при буксировке. Это может привести к перегреву и повреждению деталей вариатора.

Поворот

Ошибочные действия при выполнении поворота – это наиболее частая причина происшествий. Слишком крутой поворот и/или слишком высокая скорость существенно повышают риск потери управления или опрокидывания мотовездехода. Приближаясь к повороту, заранее снизьте скорость движения.

Отработайте навыки выполнения поворота:

- Научитесь выполнять плавный правый поворот на очень низких скоростях. Отпустите педаль акселератора перед поворотом и снова медленно нажмите на нее при выполнении маневра.
- Повторите упражнение, но на этот раз удерживайте педаль акселератора на одном уровне во время выполнения поворота.
- Выполните данное упражнение, плавно увеличивая скорость.
- Аналогичным образом отработайте навыки выполнения левого поворота.

ЭКСПЛУАТАЦИЯ ТРАНСПОРТНОГО СРЕДСТВА

Обратите внимание на поведение мотовездехода при выполнении различных упражнений. CFMOTO рекомендует отпускать педаль акселератора перед началом поворота, чтобы облегчить изменение направления движения. Вы почувствуете, как увеличивается действие поперечной составляющей центробежной силы с увеличением скорости и угла поворота рулевого колеса. Во избежание опрокидывания мотовездехода не следует допускать ее чрезмерного увеличения.

Разворот

Отработайте навыки выполнения разворота:

- Постепенно ускоряясь до невысокой скорости, плавно поворачивайте рулевое колесо вправо до завершения разворота.
- Повторяйте разворот, поворачивая руль с разной интенсивностью на разные углы, но не увеличивайте скорость движения.
- Аналогичным образом отработайте навыки выполнения разворота в левую сторону.

Как уже отмечалось выше, не используйте мотовездеход на поверхностях с твердым покрытием. Управляемость мотовездехода существенно изменится, и риск опрокидывания увеличится.

Торможение

Попрактикуйтесь в торможении, чтобы понять, как мотовездеход реагирует на нажатие педали тормоза:

- Попрактикуйтесь в торможении сначала на низкой скорости, постепенно увеличивайте скорость.
- Попрактикуйтесь в торможении по прямой на разных скоростях и при различной интенсивности нажатия на педаль тормоза.
- Попрактикуйтесь в экстренном торможении по прямой. Оптимальная интенсивность замедления достигается при уверенном нажатии на педаль тормоза, но без блокировки колес.

Запомните: тормозной путь зависит от скорости мотовездехода, нагрузки и типа поверхности. Также важную роль играет состояние шин и тормозной системы.

ЭКСПЛУАТАЦИЯ ТРАНСПОРТНОГО СРЕДСТВА

Движение задним ходом

Отработайте навыки движения задним ходом:

- Установите по одному дорожному конусу возле каждого заднего колеса мотовездехода.
- Двигайтесь вперед до тех пор, пока не увидите дорожные конусы, затем остановитесь. Оцените расстояние, на котором видны препятствия позади вас.
- Потренируйтесь двигаться задним ходом и обратите внимание на то, как мотовездеход ведет себя при движении задним ходом, и как он реагирует на изменение положения рулевого колеса.
- Выполняйте это упражнение на низкой скорости.

Экстренная остановка двигателя

Научитесь быстро останавливать работу двигателя в экстренной ситуации:

- Двигаясь с низкой скоростью, просто поверните ключ в замке зажигания в положение ВЫКЛ (OFF). Это необходимо для того, чтобы оценить реакцию мотовездехода на остановку двигателя во время движения и выработать практические навыки действий в экстренной ситуации.

ЭКСПЛУАТАЦИЯ ТРАНСПОРТНОГО СРЕДСТВА

Техника вождения

Движение в условиях бездорожья

Движение в условиях бездорожья всегда представляет собой опасность. Любая неподготовленная для движения местность опасна непредсказуемым изменением типа почвы и рельефа. Выезжайте на бездорожье, только если Вы принимаете связанные с этим риски.

Водитель в условиях бездорожья должен искать наиболее безопасный путь и внимательно следить за изменением условий движения. Ни в коем случае нельзя доверять управление мотовездеходом лицу, не имеющему устойчивых навыков управления. Не используйте мотовездеход для преодоления чрезмерно крутых и опасных склонов.

Общие рекомендации

Внимательность, осторожность, опыт и устойчивые навыки управления мотовездеходом – это лучшая защита от опасностей при эксплуатации мотовездехода. При малейших сомнениях в том, что мотовездеход сможет безопасно преодолеть препятствие или определенный участок местности, всегда выбирайте альтернативный маршрут. При движении в условиях бездорожья большое значение имеет не скорость, а крутящий момент и сцепление с поверхностью. Не двигайтесь быстрее, чем того позволяют условия видимости и Ваше умение выбрать безопасный маршрут. Категорически запрещена эксплуатация мотовездехода при неисправности органов управления. Обратитесь к авторизованному дилеру для устранения неисправности.

Движение задним ходом

Перед началом движения задним ходом убедитесь, что позади мотовездехода нет людей и препятствий. Особое внимание уделите «мертвым» зонам. Убедившись в безопасности, двигайтесь медленно и избегайте резких поворотов.



ПРЕДОСТЕРЕЖЕНИЕ

Изменение положения рулевого колеса при движении задним ходом увеличивает риск опрокидывания мотовездехода.

ЭКСПЛУАТАЦИЯ ТРАНСПОРТНОГО СРЕДСТВА

ПРЕДОСТЕРЕЖЕНИЕ

При спуске со склона задним ходом, в результате действия силы тяжести, скорость мотовездехода может превысить установленное ограничение в 30 км/ч. Несоблюдение мер предосторожности при движении задним ходом может привести к серьезным травмам или гибели.

ПРИМЕЧАНИЕ:

При включенной передаче заднего хода ограничивается частота вращения коленчатого вала двигателя. Максимальная скорость движения задним ходом составляет 30 км/ч. При движении задним ходом не нажимайте на педаль акселератора больше, чем это необходимо.

Пересечение дорог общего пользования

Если вы вынуждены пересечь дорогу общего пользования, выберите участок с хорошей видимостью дороги в каждую сторону, напротив которого есть безопасный съезд. Пересекайте дорогу под прямым углом. Не совершайте резких поворотов или ускорений, так как это может привести к опрокидыванию. Не передвигайтесь по пешеходным или велосипедным дорожкам.

Движение по поверхностям с твердым покрытием

Избегайте движения по поверхностям с твердым покрытием. Данный мотовездеход не предназначен для движения по поверхностям с твердым покрытием и может опрокинуться. Если Вы вынуждены проехать по поверхности с твердым покрытием, поворачивайте плавно, двигайтесь медленно, избегайте интенсивного ускорения и торможения.

Пересечение водных преград

Водные преграды представляют особую опасность. Если водная преграда очень глубокая, мотовездеход может опрокинуться, так как его шины имеют запас плавучести. Проверяйте глубину и течение перед преодолением любой водной преграды. Максимально допустимая глубина преодолеваемого водного препятствия не должна быть выше днища мотовездехода.

ЭКСПЛУАТАЦИЯ ТРАНСПОРТНОГО СРЕДСТВА

Остерегайтесь скользких камней, травы, бревен и т.п., как в воде, так и на берегу. Возможна потеря сцепления с поверхностью. Не преодолевайте водные преграды на высокой скорости. Вода снижает эффективность тормозной системы. После преодоления водной преграды просушите тормозные механизмы, задействовав их несколько раз при движении с низкой скоростью.

Если транспортное средство затоплено

Если мотовездеход затоплен, необходимо в кратчайшие сроки доставить его авторизованному дилеру. Ни при каких обстоятельствах не запускайте двигатель затопленного мотовездехода, потому что вода могла попасть в цилиндры. В таком случае попытка запуска может привести к серьезному повреждению двигателя.

Движение по грязи, снегу или льду

При выполнении проверки мотовездехода перед поездкой убедитесь, что скопления грязи, снега и/или льда не закрывают задние фонари, не блокируют вентиляционные отверстия, радиатор и вентилятор радиатора, а также не мешают использованию органов управления. Перед началом движения проверьте, свободно ли перемещается рулевое колесо, педали акселератора и тормоза.

Сцепление шин с поверхностью, покрытой снегом или льдом, существенно снижается, в результате чего управляемость мотовездехода меняется.

Движение по песку

При движении по песку или песчаным дюнам следует соблюдать особые меры предосторожности. Мокрый, глубокий или мелкий песок могут привести к потере сцепления с поверхностью, скольжению, опрокидыванию или погружению мотовездехода в песок. Если это происходит, найдите более твердую опорную поверхность. В такой ситуации следует снизить скорость и внимательно следить за обстановкой.

При движении по песчаным дюнам следует оборудовать мотовездеход флагом на высоком флагштоке. Это поможет другим участникам движения заметить вас за песчаной дюной. Если Вы увидели другой флаг впереди, снизьте скорость и будьте внимательны.

ЭКСПЛУАТАЦИЯ ТРАНСПОРТНОГО СРЕДСТВА

Движение по гравию, щебню или другим подобным поверхностям

Движение по щебню или гравию схоже с движением по льду. На таком покрытии управляемость мотовездехода снижается, увеличивается риск заноса и опрокидывания мотовездехода, особенно на высоких скоростях. Кроме того, возможно увеличение тормозного пути. Помните, что при резком нажатии на педаль акселератора или при заносе, вылетающие из-под колес камни могут травмировать рядом стоящих людей.

Преодоление препятствий

Препятствия на пути, такие как камни, упавшие деревья и ямы, следует преодолевать осторожно. По возможности, их следует избегать. Помните, что некоторые препятствия могут быть слишком велики или опасны, чтобы их успешно преодолеть. Не пытайтесь преодолеть препятствие, высота которого превышает дорожный просвет мотовездехода. Небольшие камни или упавшие деревья могут быть преодолены безопасно. Приближайтесь к ним под прямым углом на низкой скорости. Преодолевая их, двигайтесь с постоянной скоростью, избегайте замедлений и резких ускорений. Пассажир должен крепко держаться за поручень и упираться ногами в пол.

Движение по склону

При движении по склонам крайне важно:

- быть готовым к появлению препятствий, сыпучих и скользких участков, изменению опорной поверхности;
- занимать правильное положение внутри мотовездехода.

При подъеме или спуске по очень скользкому или сыпучему склону Вы можете потерять управление. При преодолении вершины склона на высокой скорости Вы можете не успеть подготовиться к обстановке на другой стороне. Избегайте стоянки на склоне. При остановке или стоянке, особенно на склоне, всегда устанавливайте рычаг переключения передач в положение парковочной блокировки («Р») и используйте стояночный тормоз, чтобы избежать скатывания. Если вам необходимо остановиться на склоне, заблокируйте колеса, подложив под них камни или другие подходящие предметы.

ЭКСПЛУАТАЦИЯ ТРАНСПОРТНОГО СРЕДСТВА

Движение вверх по склону

При движении вверх по склону включайте понижающую передачу («L»). Благодаря своей конструкции, данный мотовездеход имеет очень хорошее сцепление с поверхностью, поэтому при подъеме по склону он скорее опрокинется, чем скатится вниз. Типичной является ситуация, при которой грунт вокруг вершины холма осыпался, а вершина стала чрезмерно крутой. Данный мотовездеход не предназначен для таких условий. Воспользуйтесь альтернативным маршрутом.

Если вы видите, что склон становится слишком крутым для подъема, нажмите на педаль тормоза, чтобы остановить мотовездеход. Переведите рычаг переключения передач в положение заднего хода («R») и медленно спускайтесь по склону, понемногу отпуская педаль тормоза. Не пытайтесь выполнить разворот. Не съезжайте со склона на нейтральной передаче. Не прибегайте к резкому торможению, так как это увеличивает риск опрокидывания мотовездехода.

Движение вниз по склону

Данный мотовездеход может подниматься на склоны более крутые, чем те, по которым он может безопасно спуститься. Именно поэтому необходимо убедиться в возможности безопасного спуска с холма прежде, чем подняться на него. Замедление при спуске может привести к тому, что мотовездеход покатится со склона юзом. При спуске держите постоянную скорость или немного увеличивайте ее, чтобы не терять управление мотовездеходом. Ни в коем случае не нажимайте резко на педаль тормоза и не допускайте блокировки колес.

ЭКСПЛУАТАЦИЯ ТРАНСПОРТНОГО СРЕДСТВА

Перевозка и буксировка грузов

Мотовездеход может помочь Вам в решении различных задач, от уборки снега до буксировки бревен или перевозки грузов. Имейте в виду, что при выполнении данных операций управляемость мотовездехода может измениться. Чтобы избежать травм, следуйте рекомендациям и предостережениям, приведенным в настоящем Руководстве и на наклейках на мотовездеходе.

Не превышайте допустимую нагрузку на мотовездеход. Превышение нагрузки может привести к повреждению деталей и узлов мотовездехода.

Перевозка грузов

Максимальная нагрузка на мотовездеход, включая массу водителя, пассажиров, груза, дополнительного оборудования и нагрузку на сцепное устройство:

3-местная модель – 625 кг

6-местная модель – 591 кг

Максимальная нагрузка на багажную платформу: 350 кг.

Максимальная нагрузка на тягово-сцепное устройство: 45 кг.



ПРЕДОСТЕРЕЖЕНИЕ

Если общая нагрузка превышает 265 кг для 3-местной и 390 кг для 6-местной модели мотовездехода, следует использовать понижающую передачу.

ЭКСПЛУАТАЦИЯ ТРАНСПОРТНОГО СРЕДСТВА

Подготовка мотовездехода для перевозки грузов

Если общая нагрузка, включая массу водителя, пассажиров, груза, дополнительного оборудования и вертикальную нагрузку на сцепное устройство, приближена к максимально допустимой:

- доведите давление в шинах до максимально рекомендованного;
- отрегулируйте предварительное натяжение пружин подвески соответствующим образом;
- включайте понижающую передачу («L»), особенно при перевозке тяжелых грузов на багажной платформе или при буксировке прицепа.

Распределение нагрузки

Ваше транспортное средство разработано для перевозки и буксировки грузов определенной величины. Важно:

- Ознакомьтесь с предостережениями, касающимися распределения нагрузки, которые изложены на предупреждающих наклейках.
- Не превышайте установленные ограничения по нагрузкам.
- Груз необходимо размещать как можно ниже.
- При буксировке прицепа или перевозке груза по холмистой или пересеченной местности снижайте скорость движения и нагрузку, чтобы избежать опрокидывания мотовездехода.

Перемещение и буксировка грузов

Мотовездеход может быть оборудован сцепным устройством и лебедкой для перемещения и буксировки грузов.

Перемещение грузов:

- Категорически запрещено крепить стропы к каркасу безопасности при буксировке груза. Это может привести к опрокидыванию мотовездехода. Используйте только сцепное устройство или лебедку для перемещения грузов.
- При перемещении груза с помощью цепи или троса, убедитесь в отсутствии провисания перед буксировкой и сохраняйте натяжение в ходе буксировки.

ЭКСПЛУАТАЦИЯ ТРАНСПОРТНОГО СРЕДСТВА

ОСТОРОЖНО

Провисание цепи или троса перед началом буксировки может привести к их обрыву, и, как следствие, к получению травмы.

- Не превышайте установленные ограничения по нагрузкам.
- При буксировке другого транспортного средства необходимо, чтобы им кто-то управлял. Водитель буксируемого мотовездехода должен контролировать движение своего транспортного средства, соответственно перемещая рулевое колесо и применяя тормозные механизмы.
- При буксировке груза снизьте скорость и поворачивайте плавно для предотвращения наматывания цепей, канатов, ремней или тросов на колеса. Избегайте холмистой и пересеченной местностей. Не пытайтесь преодолеть крутой склон. Оставляйте больше места для торможения, особенно на наклонных поверхностях. Избегайте пробуксовки или скольжения.
- Перед использованием лебедки прочитайте ИНСТРУКЦИЮ ПО УСТАНОВКЕ И ЭКСПЛУАТАЦИИ ЛЕБЕДКИ в конце данного Руководства.

Буксировка прицепа

Убедитесь, что сцепное устройство на мотовездеходе совместимо с установленной на прицепе ответной частью. Прицеп и мотовездеход должны находиться в одной горизонтальной плоскости. Используйте страховочные цепи или тросы для предотвращения разъединения прицепа и сцепного устройства.

Неправильная загрузка прицепа может привести к потере управления. Не превышайте ограничения по массе буксируемого груза и нагрузке на сцепное устройство. Убедитесь, что дышло прицепа оказывает давление на сцепное устройство мотовездехода, а не тянет его вверх. Соблюдайте следующие меры предосторожности при перевозке груза:

ПРЕДОСТЕРЕЖЕНИЕ

Превышение максимально допустимой нагрузки или неправильная буксировка груза могут привести к ухудшению управляемости, потере управления или нарушению работы тормозной системы.

ЭКСПЛУАТАЦИЯ ТРАНСПОРТНОГО СРЕДСТВА

- При буксировке всегда включайте понижающую передачу для предотвращения повреждения шкивов и ремня вариатора.
- При буксировке или перемещении груза всегда снижайте скорость.
- Не превышайте максимально допустимую нагрузку на мотовездеход.
- Перед началом движения груз должен быть надежно закреплен. Плохо закрепленный груз может сместиться и привести к потере управления.
- При движении по холмистой и пересеченной местности снижайте скорость и нагрузку во избежание опрокидывания.
- Соблюдайте предельную осторожность при торможении на загруженном мотовездеходе. Избегайте сильно пересеченной местности, а также ситуаций, в которых может потребоваться движение задним ходом вниз по склону.
- Груз необходимо размещать как можно ниже. Перевозка крупногабаритного груза поднимает центр тяжести и ухудшает устойчивость мотовездехода. В этом случае необходимо уменьшить массу перевозимого груза.
- При перевозке груза, центр тяжести которого невозможно разместить по центру багажной платформы, надежно закрепите груз и передвигайтесь с особой осторожностью.
- Перевозка груза, габариты которого выходят за багажную платформу, может снизить устойчивость и маневренность мотовездехода, что может привести к его опрокидыванию.
- Буксировка прицепа во время перемещения груза может снизить устойчивость мотовездехода и увеличить вероятность его опрокидывания. Равномерно распределяйте нагрузку и не превышайте максимально допустимые значения.
- Всегда крепите прицеп только к сцепному устройству. Не превышайте максимальную нагрузку на сцепное устройство.
- Не рекомендуется использовать цепи, ремни, веревки, тросы и другие подобные приспособления для буксировки груза, так как они могут наматываться на колеса, что в свою очередь способно привести к получению травм и повреждению мотовездехода.

ЭКСПЛУАТАЦИЯ ТРАНСПОРТНОГО СРЕДСТВА

- При буксировке груза по ровной поверхности скорость мотовездехода не должна превышать 16 км/ч. При буксировке груза по пересеченной местности, при поворотах, а также подъеме или спуске со склона скорость мотовездехода не должна превышать 8 км/ч.
- При остановке или стоянке блокируйте колеса прицепа и мотовездехода для исключения самопроизвольного движения.
- Будьте осторожны при расцеплении нагруженного прицепа. Прицеп, или размещенный на нем груз, может сместиться или свалиться на Вас или окружающих.

Вид крепления тягово-сцепного устройства	Вертикальная нагрузка на сцепное устройство	Максимальная масса буксируемого прицепа	Примечание
Кронштейн 51 мм x 51 мм	45 кг	1134 кг	Включая вес прицепа и груза

ПРЕДОСТЕРЕЖЕНИЕ

Когда масса прицепа с грузом приближена к максимальной, при движении по ровной поверхности следует использовать понижающую передачу, включить полный привод (4WD), снизить скорость до 15 км/ч (и ниже), по возможности, уменьшить нагрузку.

ЭКСПЛУАТАЦИЯ ТРАНСПОРТНОГО СРЕДСТВА

Лебедка

Мотовездеход может быть оборудован лебедкой, которая служит для перемещения определенных грузов. С помощью лебедки можно вытянуть Ваше или другое транспортное средство в случае застревания, переместить упавшее дерево и т.п. Для более подробной информации прочитайте ИНСТРУКЦИЮ ПО УСТАНОВКЕ И ЭКСПЛУАТАЦИИ ЛЕБЕДКИ в конце данного Руководства или обратитесь к авторизованному дилеру.

Правила безопасности при работе с лебедкой

Чтобы избежать серьезных травм и материального ущерба:

- Внимательно прочитайте ИНСТРУКЦИЮ ПО УСТАНОВКЕ И ЭКСПЛУАТАЦИИ ЛЕБЕДКИ и следуйте всем приведенным в ней правилам и предостережениям перед установкой и использованием лебедки.
- Регулярно проводите техническое обслуживание лебедки.
- Не стойте рядом с тросом, крюком и тросоукладчиком во время работы лебедки и при сматывании троса.
- Для разматывания троса используйте специальную стропу на крюке, которая идет в комплекте.
- Во время работы лебедки не стойте рядом с тросом и грузом.
- Проследите, чтобы во время работы лебедки никто не находился рядом с тросом, лебедкой или грузом.
- Перед использованием лебедки проверьте надежность ее крепления и состояние троса.
- Не используйте лебедку в качестве подъемного оборудования.
- Не используйте лебедку для перемещения людей.
- Не превышайте максимальную нагрузку на лебедку.
- Никогда не касайтесь троса или крюка, когда трос натянут.
- Убедитесь, что объект, за который закреплен крюк лебедки, достаточно надежный, чтобы выдержать нагрузку.
- Используйте цепь или коррозийную стропу для защиты объекта, за который закреплен крюк лебедки.

ЭКСПЛУАТАЦИЯ ТРАНСПОРТНОГО СРЕДСТВА

- Перед началом работы лебедки убедитесь, что все элементы, которые могут помешать безопасной работе лебедки, удалены.
- Не торопитесь. Небрежное обращение приводит к несчастным случаям.
- Трос всегда должен наматываться на барабан так, как указано на наклейке барабана лебедки.
- Не используйте лебедку для крепления груза во время транспортировки.
- Не погружайте лебедку в воду. Попадание воды приведет к ее поломке.
- Не используйте лебедку для буксировки других транспортных средств.
- Надевайте плотные кожаные перчатки при работе с тросом лебедки.
- Никогда не используйте лебедку с менее чем 5 витками троса на барабане.
- Не следует жестко фиксировать мотовездеход при использовании лебедки для перемещения каких-либо объектов. Это может привести к повреждению рамы.
- Следует соблюдать осторожность при закреплении троса лебедки на других транспортных средствах, это может привести к их повреждению.
- Не допускайте перегрева мотора лебедки.

РЕГЛАМЕНТ ТЕХНИЧЕСКОГО ОБСЛУЖИВАНИЯ

Регулярное и квалифицированное техническое обслуживание мотовездехода играет очень важную роль в обеспечении его безопасной эксплуатации. Выполняйте техническое обслуживание в соответствии с Регламентом, приведенным в настоящем Руководстве.

Выполняйте проверку, чистку, смазку, регулировку и замену компонентов по мере необходимости. Всегда используйте только оригинальные запасные части, приобретенные у авторизованного дилера.



ПРЕДОСТЕРЕЖЕНИЕ

Проведение периодического технического обслуживания имеет исключительно важное значение. Если Вы не имеете опыта проведения технического обслуживания, выполнение данных операций необходимо поручить квалифицированным специалистам авторизованного дилерского центра.

ПРИМЕЧАНИЕ:

Особое внимание уделяйте проверке уровня масла в двигателе. Повышение уровня масла при эксплуатации в холодных погодных условиях может говорить об образовании отложений в картере двигателя. Если уровень масла начинает повышаться, незамедлительно замените масло. Если уровень масла продолжит повышаться, прекратите эксплуатацию транспортного средства и обратитесь к авторизованному дилеру для определения причины и устранения неисправности.

РЕГЛАМЕНТ ТЕХНИЧЕСКОГО ОБСЛУЖИВАНИЯ

Общие рекомендации по смазке

Необходимо проверять все компоненты с периодичностью, указанной в Регламенте технического обслуживания.

- Проводите замену масла и смазки чаще, если эксплуатация происходит в тяжелых условиях.
- Для шарнирных соединений используйте всесезонную смазку.
- Смазывайте подвижные соединения каждые 800 км, перед длительными периодами хранения, после мойки, а также после погружения в воду компонентов трансмиссии.

Наименование	Тип	Примечание
Моторное масло	SAE 10W-40 API SJ и выше (выбирайте вязкость в зависимости от условий эксплуатации)	Выкрутите щуп, протрите и вставьте снова для проверки уровня масла
Трансмиссионное масло	SAE 80W-90 GL-5 / 75W-90 GL-5	Выкрутите щуп, протрите и вставьте снова для проверки уровня масла
Тормозная жидкость	DOT 4	Поддерживайте уровень жидкости между верхней и нижней метками
Трансмиссионное масло в переднем редукторе	SAE 80W-90 GL-5	Объем, приблизительно: 250 мл
Трансмиссионное масло в заднем редукторе	SAE 80W-90 GL-5	Объем, приблизительно: 400 мл
Шарнирные соединения подвески и ходовой	Всесезонная смазка	Закачайте смазку при помощи шприца до ее вытекания из шарнирного соединения

РЕГЛАМЕНТ ТЕХНИЧЕСКОГО ОБСЛУЖИВАНИЯ

Проверка перед поездкой

Каждый раз перед поездкой выполняйте следующие проверки:

Наименование	Примечание
Рулевое управление	Проверьте состояние, исправность и компоненты. Отрегулируйте и/или выполните ремонт при необходимости.
Ход педали акселератора	
Передняя подвеска и приводные валы	Проверьте состояние, исправность и компоненты. При необходимости смажьте.
Задняя подвеска и приводные валы	
Тормозная система	Проверьте состояние, исправность рабочей и стояночной систем, ход педали тормоза, отрегулируйте при необходимости. Проверяйте толщину накладок тормозных колодок не реже, чем через каждые 160 км.
Колеса и крепежные элементы	Проверьте состояние и надежность крепления.
Шины	Проверьте давление и состояние шин.
Уровни технических жидкостей	Проверьте уровни моторного и трансмиссионного масел, тормозной жидкости и охлаждающей жидкости. Доведите до нормы при необходимости. Проверьте уровень топлива.
Воздушный фильтр, корпус воздушного фильтра, воздухопроводы, соединения	Проверьте состояние; замените фильтр, если загрязнен.
Дренажный резервуар корпуса воздушного фильтра	Проверьте, при наличии отложений, очистите дренажный резервуар, воздухопроводы, корпус воздушного фильтра и замените фильтр.
Дренажный резервуар вариатора	Открутите болт, проверьте, при наличии отложений очистите вариатор или обратитесь к авторизованному дилеру для обслуживания.
Фары, габаритные огни, указатели поворота, задние фонари	Проверьте, отрегулируйте или замените при необходимости.
Радиатор	Убедитесь в отсутствии загрязнений, препятствующих свободному прохождению потока воздуха. Очистите поверхность при необходимости.

РЕГЛАМЕНТ ТЕХНИЧЕСКОГО ОБСЛУЖИВАНИЯ

Условные обозначения, используемые в таблице технического обслуживания

Межсервисные интервалы в Регламенте технического обслуживания указаны для обычных условий эксплуатации при средней скорости движения 20 км/ч. Если эксплуатация мотовездехода проходит в тяжелых условиях, продолжительность межсервисных интервалов следует сократить.

В Регламенте технического обслуживания используются следующие условные обозначения:

- ▶ При эксплуатации в тяжелых условиях сократите интервалы технического обслуживания вдвое.
- Данные работы должны выполнять технические специалисты авторизованного дилерского центра.



ПРЕДОСТЕРЕЖЕНИЕ

Процедуры, отмеченные в Регламенте символом «▪», должны быть выполнены техническими специалистами авторизованного дилерского центра. Неквалифицированное выполнение данных процедур способно привести к выходу из строя важных компонентов, узлов или агрегатов мотовездехода, что, в свою очередь, может стать причиной происшествия, получения серьезных травм или гибели.

Тяжелые условия эксплуатации

К тяжелым условиям эксплуатации относятся:

- Регулярная эксплуатация мотовездехода в грязи, воде или песке.
- Участие в соревнованиях или агрессивный стиль эксплуатации с высокой частотой вращения коленчатого вала двигателя.
- Продолжительное движение с низкой скоростью, перевозка тяжелых грузов.
- Продолжительная работа двигателя на оборотах холостого хода.
- Регулярная эксплуатация мотовездехода в условиях низких температур с короткими пробегами.
- Использование мотовездехода в коммерческих целях.

Если какое-либо из утверждений верно для характера эксплуатации Вашего мотовездехода, сократите интервалы технического обслуживания вдвое.

РЕГЛАМЕНТ ТЕХНИЧЕСКОГО ОБСЛУЖИВАНИЯ

Техническое обслуживание в период обкатки

Проведите техническое обслуживание после первых 20 моточасов, 320 км пробега или 12 месяцев эксплуатации в зависимости от того, что наступит раньше.

Наименование		Техническое обслуживание в период обкатки (что наступит раньше)			
		Моточасы, ч	Пробег, км	Срок, мес	Примечание
	Смазка	20	320	12	Нанесите смазку на все шарнирные соединения, тросы, точки смазки и т.д.
	Моторное масло/масляный фильтр/сетчатый масляный фильтр	20	320	12	Замените масло и фильтр, очистите сетчатый масляный фильтр
▶	Воздушный фильтр	20	320	12	Проверьте, замените в случае загрязнения, не очищайте
■	Тепловой зазор клапанного механизма	20	320	12	Проверьте, и отрегулируйте при необходимости
	Трансмиссионное масло в переднем и заднем редукторах	20	320	12	Проверьте уровень, убедитесь в отсутствии течи
	Охлаждающая жидкость	20	320	12	Проверьте уровень, убедитесь в отсутствии течи
	Трансмиссионное масло в КПП	20	320	12	Проверьте уровень
	Прокладки, сальники и шланги двигателя	20	320	12	Проверьте, убедитесь в отсутствии течи

- ▶ При эксплуатации в тяжелых условиях сократите интервалы технического обслуживания вдвое.
- Данные работы должны выполнять технические специалисты авторизованного дилерского центра.

РЕГЛАМЕНТ ТЕХНИЧЕСКОГО ОБСЛУЖИВАНИЯ

Техническое обслуживание в период обкатки (продолжение)

Наименование		Техническое обслуживание в период обкатки (что наступит раньше)			
		Моточасы, ч	Пробег, км	Срок, мес	Примечание
▶	Тормозные колодки	20	320	12	Проверьте толщину накладок тормозных колодок. Необходимо проверять каждые 160 км
	Аккумуляторная батарея	20	320	12	Проверьте клеммы, очистите, проверьте состояние АКБ при необходимости
■	Обороты холостого хода	20	320	12	Проверьте обороты холостого хода, обратитесь к авторизованному дилеру, если они не соответствуют характеристикам или неустойчивые
■	Рулевое управление и схождение колес	20	320	12	Проверьте рулевое управление. Если требуется регулировка положения колес, обратитесь к авторизованному дилеру
▶	Педаля тормоза/стояночный тормоз	20	320	12	Проверьте исправность, отрегулируйте при необходимости
	Редукторы, приводные валы, карданные валы	20	320	12	Проверьте, убедитесь в отсутствии течи

- ▶ При эксплуатации в тяжелых условиях сократите интервалы технического обслуживания вдвое.
- Данные работы должны выполнять технические специалисты авторизованного дилерского центра.

РЕГЛАМЕНТ ТЕХНИЧЕСКОГО ОБСЛУЖИВАНИЯ

Техническое обслуживание после периода обкатки

После 20-часового периода обкатки проводите техническое обслуживание в соответствии с временным интервалом, мото часами или пробегом в зависимости от того, что настанет раньше:

			Интервал что наступит раньше: время/пробег/моточасы							
Узел/деталь	Необходимые действия	Время Каждые (мес)	Пробег (км) / Моточасы							
			400	800	1200	1600	2000	2400	2800	3200
			25	50	75	100	125	150	175	200
Двигатель										
	Шланги, прокладки и сальники двигателя	Убедитесь в отсутствии течи.	-	●	●	●	●	●	●	●
▶	Воздушный фильтр	Проверьте. Замените, если загрязнен.	-		●		●		●	●
▶	Дроссельный узел, акселератор	Проверьте, очистите от нагара.	12 мес				●			●
▶	Моторное масло/ масляный фильтр/ сетчатый масляный фильтр	Замените масло и масляный фильтр, очистите сетчатый масляный фильтр.	12 мес				●			●

- ▶ При эксплуатации в тяжелых условиях сократите интервалы технического обслуживания вдвое.
- Данные работы должны выполнять технические специалисты авторизованного дилерского центра.

РЕГЛАМЕНТ ТЕХНИЧЕСКОГО ОБСЛУЖИВАНИЯ

Узел/деталь		Необходимые действия	Время Каждые (мес)	Интервал что наступит раньше: время/пробег/моточасы							
				Пробег (км) / Моточасы							
				400	800	1200	1600	2000	2400	2800	3200
				25	50	75	100	125	150	175	200
Двигатель (продолжение)											
■	Обороты холостого хода	Проверьте. Если не соответствуют хар-кам или неустойчивые, отрегулируйте.	12 мес				●				●
■	Крепления силового агрегата	Проверьте состояние.	12 мес				●				●
	Свечи зажигания	Проверьте, замените в случае чрезмерного износа или нагара.	24 мес								●
▶ ■	Тепловой зазор клапанного механизма	Проверьте и отрегулируйте при необходимости.	-								●
▶	Масло в КПП	Замените масло.	12 мес								●

- ▶ При эксплуатации в тяжелых условиях сократите интервалы технического обслуживания вдвое.
- Данные работы должны выполнять технические специалисты авторизованного дилерского центра.

РЕГЛАМЕНТ ТЕХНИЧЕСКОГО ОБСЛУЖИВАНИЯ

		Интервал что наступит раньше: время/пробег/моточасы								
Узел/деталь	Необходимые действия	Время Каждые (мес)	Пробег (км) / Моточасы							
			400	800	1200	1600	2000	2400	2800	3200
			25	50	75	100	125	150	175	200
Вариатор										
▶	Воздуховоды вариатора	Очистите.	-	●		●		●		●
■	Ведущий и ведомый шкивы вариатора	Очистите и проверьте. Замените в случае чрезмерного износа.	12 мес			●				●
▶	Ремень вариатора	Проверьте, замените при необходимости.	12 мес			●				●
Электрооборудование										
	Аккумуляторная батарея	Проверьте состояние АКБ, очистите клеммы.	-	●	●	●	●	●	●	●
▶	Провода, разъемы, предохранители, реле	Проверьте прокладку проводов, убедитесь в отсутствии повреждений. Нанесите изолирующую смазку на разъемы, в которые может попасть вода или грязь.	12 мес			●				●

- ▶ При эксплуатации в тяжелых условиях сократите интервалы технического обслуживания вдвое.
- Данные работы должны выполнять технические специалисты авторизованного дилерского центра.

РЕГЛАМЕНТ ТЕХНИЧЕСКОГО ОБСЛУЖИВАНИЯ

Узел/деталь		Необходимые действия	Интервал							
			Время Каждые (мес)	что наступит раньше: время/пробег/моточасы						
				Пробег (км) / Моточасы						
			400	800	1200	1600	2000	2400	2800	3200
			25	50	75	100	125	150	175	200
Система охлаждения										
	Система охлаждения	Проверьте герметичность системы и состояние охлаждающей жидкости.	6 мес	●		●		●		●
▶	Радиатор	Проверьте, очистите поверхности.	6 мес	●		●		●		●
	Шланги системы охлаждения	Проверьте прокладку и состояние шлангов.	-			●				●
	Охлаждающая жидкость	Проверьте состояние. Выполняйте замену не реже 1 раза в 2 года.	24 мес							●

▶ При эксплуатации в тяжелых условиях сократите интервалы технического обслуживания вдвое.

РЕГЛАМЕНТ ТЕХНИЧЕСКОГО ОБСЛУЖИВАНИЯ

Узел/деталь		Необходимые действия	Время Каждые (мес)	Интервал что наступит раньше: время/пробег/моточасы							
				Пробег (км) / Моточасы							
				400 25	800 50	1200 75	1600 100	2000 125	2400 150	2800 175	3200 200
Топливная система											
	Топливная система	Проверьте состояние топливного бака, насоса и реле.	12 мес		●		●		●		●
	Топливный фильтр и шланги топливной системы	Проверьте прокладку и состояние шлангов. Выполняйте замену фильтра и шлангов каждые 4 года.	24 мес				●				●
Тормозная система											
▶	Тормозные колодки	Проверьте толщину.	1 мес	●	●	●	●	●	●	●	●
▶	Тормозная жидкость	Проверьте состояние. Выполняйте замену не реже 1 раза в 2 года.	24 мес				●				●
▶	Высота педали тормоза	Проверьте. Замените тормозные колодки или отрегулируйте высоту педали.	12 мес				●				●

▶ При эксплуатации в тяжелых условиях сократите интервалы технического обслуживания вдвое.

РЕГЛАМЕНТ ТЕХНИЧЕСКОГО ОБСЛУЖИВАНИЯ

Узел/деталь		Необходимые действия	Интервал что наступит раньше: время/пробег/моточасы								
			Время Каждые (мес)	Пробег (км) / Моточасы							
				400 25	800 50	1200 75	1600 100	2000 125	2400 150	2800 175	3200 200
Подвеска											
▶	Передняя подвеска	Смажьте, проверьте крепежные элементы.	6 мес		●		●		●		●
▶	Задняя подвеска	Смажьте, проверьте крепежные элементы.	6 мес		●		●		●		●
▶	Трансмиссионное масло в переднем редукторе	Замените.	12 мес				●				●
▶	Трансмиссионное масло в заднем редукторе	Замените.	12 мес				●				●
▶	▪ Ступичные подшипники	Проверьте на предмет шума или люфта, замените при необходимости.	12 мес				●				●

- ▶ При эксплуатации в тяжелых условиях сократите интервалы технического обслуживания вдвое.
- Данные работы должны выполнять технические специалисты авторизованного дилерского центра.

РЕГЛАМЕНТ ТЕХНИЧЕСКОГО ОБСЛУЖИВАНИЯ

Узел/деталь		Необходимые действия	Интервал что наступит раньше: время/пробег/моточасы							
			Время Каждые (мес)	Пробег (км) / Моточасы						
				400 25	800 50	1200 75	1600 100	2000 125	2400 150	2800 175
Прочие узлы и детали										
▶	Смазка	Нанесите смазку на все шарнирные соединения, тросы, точки смазки и т.д.	3 мес	●		●		●		●
▶	Механизм переключения передач	Проверьте, смажьте, отрегулируйте при необходимости.	1 мес	●		●		●		●
	Система выпуска отработавших газов	Проверьте систему выпуска. Очистите искрогаситель.	12 мес	●		●		●		●
▪	Рулевое управление	Проверьте, смажьте.	12 мес				●			●
▪	Схождение колес / регулировка рулевого управления	Проверьте. Отрегулируйте при необходимости.	12 мес				●			●
▶	Ремни безопасности	Проверьте, очистите защелку.	12 мес							●

- ▶ При эксплуатации в тяжелых условиях сократите интервалы технического обслуживания вдвое.
- Данные работы должны выполнять технические специалисты авторизованного дилерского центра.

ТЕХНИЧЕСКОЕ ОБСЛУЖИВАНИЕ

Процедуры технического обслуживания

Воздушный фильтр

Выполняйте проверку и замену воздушного фильтра с периодичностью, указанной в Регламенте технического обслуживания. Если эксплуатация мотовездехода происходит в условиях повышенной влажности или запыленности, выполняйте техническое обслуживание воздушного фильтра чаще. При проведении проверки и обслуживания воздушного фильтра, убедитесь в отсутствии загрязнений в корпусе воздушного фильтра и впускном воздуховоде. Убедитесь в герметичности соединений корпуса воздушного фильтра, дроссельного узла, воздуховода и впускного коллектора. В противном случае в двигатель попадет воздух, не прошедший очистку.

Проверка корпуса воздушного фильтра

В нижней части корпуса воздушного фильтра имеется дренажный резервуар. Если в резервуаре обнаружена грязь или вода, снимите и очистите его, а затем тщательно очистите корпус воздушного фильтра.

ПРИМЕЧАНИЕ:

При обнаружении значительного количества воды в корпусе воздушного фильтра, обратитесь к авторизованному дилеру, чтобы убедиться, что вода не попала в картер двигателя.

ТЕХНИЧЕСКОЕ ОБСЛУЖИВАНИЕ

Техническое обслуживание воздушного фильтра

1. Поднимите багажную платформу.
2. Освободите три стальные защелки (2) и снимите крышку корпуса воздушного фильтра.
3. Снимите фильтрующий элемент (4).
4. Проверьте состояние фильтрующего элемента. Если требуется, замените его.

ПРИМЕЧАНИЕ:

Не пытайтесь очистить фильтрующий элемент.

5. Очистите дренажный резервуар (3) и корпус воздушного фильтра при необходимости.
6. Нанесите тонкий слой смазки на уплотнение воздушного фильтра и установите его на место.
7. Установите крышку корпуса воздушного фильтра (1). Убедитесь, что крышка и уплотнитель установлены правильно.

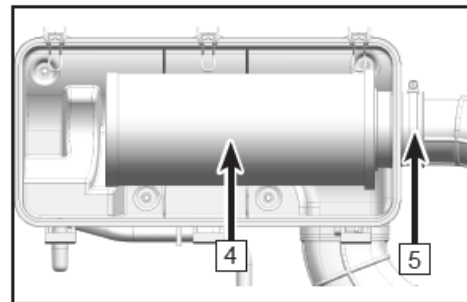
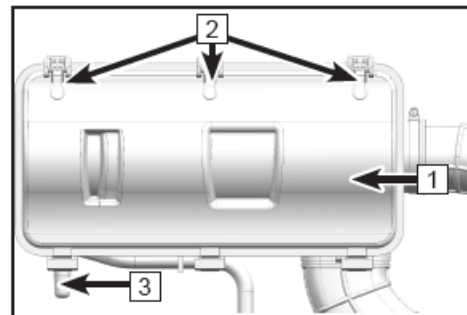

ТЕХНИЧЕСКОЕ ОБСЛУЖИВАНИЕ

Просушка корпуса воздушного фильтра после погружения мотовездехода в воду

При попадании воды в корпус воздушного фильтра слейте воду, снимите воздушный фильтр и тщательно просушите. Не используйте сжатый воздух для очистки фильтрующего элемента. В случае возникновения неисправностей в работе мотовездехода обратитесь к авторизованному дилеру.



ВНИМАНИЕ

Запрещено запускать двигатель без воздушного фильтра. Попадание в двигатель воздуха, не прошедшего очистку, может стать причиной преждевременного износа или повреждения двигателя. Кроме того, эксплуатация двигателя без воздушного фильтра может привести к снижению его эксплуатационных характеристик и перегреву.



ВНИМАНИЕ

Серьезное повреждение двигателя может произойти при попадании воды в корпус воздушного фильтра и двигатель. Незамедлительно обратитесь к авторизованному дилеру для проведения обслуживания, если Ваш мотовездеход был погружен в воду, или работа его двигателя остановилась при уровне воды, превышающем высоту днища. Попадание воды в корпус воздушного фильтра и двигатель может привести к серьезному повреждению двигателя при попытке его запуска, поэтому важно не пытаться запустить двигатель до обращения к авторизованному дилеру.

ТЕХНИЧЕСКОЕ ОБСЛУЖИВАНИЕ

Моторное масло

Проверка и замена моторного масла производятся согласно Регламенту технического обслуживания. При эксплуатации мотовездехода в тяжелых условиях необходимо чаще проводить эти процедуры.

Проверка уровня моторного масла

1. Поставьте мотовездеход на ровную горизонтальную поверхность, установив рычаг переключения передач в положение парковочной блокировки («Р»).
2. Запустите двигатель и дайте ему поработать на оборотах холостого хода 20 – 30 секунд. Остановите работу двигателя.
3. Подождите несколько минут, пока масло стечет в картер.
4. Поднимите багажную платформу для доступа к маслоизмерительному щупу.
5. Выкрутите маслоизмерительный щуп моторного масла двигателя (1) и протрите его чистой тканью.
6. Вставьте маслоизмерительный щуп в заливную горловину. Не закручивайте щуп.
7. Вытащите щуп для проверки уровня масла в картере.

ПРИМЕЧАНИЕ:

Уровень масла должен быть между верхней и нижней метками щупа.

8. Если уровень ниже минимальной отметки, долейте масла до надлежащего уровня.
9. Вставьте маслоизмерительный щуп на место и закрутите его.

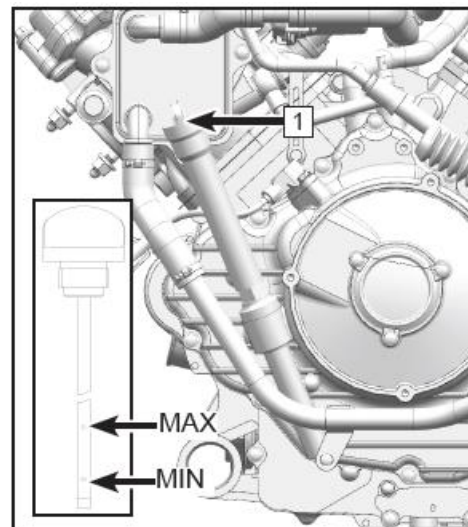

ТЕХНИЧЕСКОЕ ОБСЛУЖИВАНИЕ

Замена моторного масла и масляного фильтра

1. Поставьте мотовездеход на ровную горизонтальную поверхность, установив рычаг переключения передач в положение парковочной блокировки («Р»).
2. Дайте двигателю поработать на оборотах холостого хода 2-3 минуты, чтобы прогреть масло, затем остановите работу двигателя.
3. Поставьте емкость для сбора отработанного масла под отверстие для слива моторного масла.
4. Выкрутите маслоизмерительный щуп и протрите его чистой тканью.
5. Открутите сливную пробку (1) и слейте моторное масло из картера двигателя.
6. Убедитесь, что масло полностью стекло из картера двигателя.
7. Открутите три болта крышки масляного фильтра (1).
8. Снимите крышку масляного фильтра (2).
9. Снимите масляный фильтр (3).
10. Проверьте уплотнительное кольцо (4) крышки масляного фильтра и убедитесь, что оно не имеет повреждений. Замените его в случае необходимости.

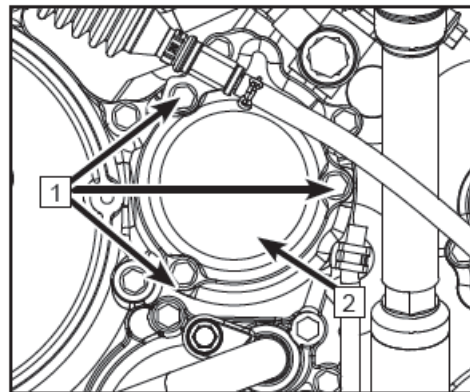
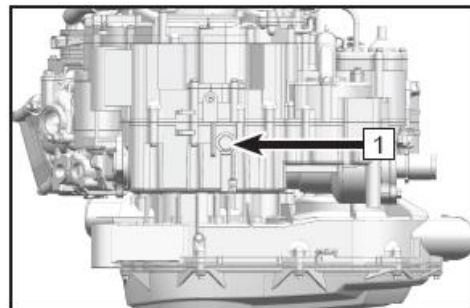

ТЕХНИЧЕСКОЕ ОБСЛУЖИВАНИЕ

11. Установите уплотнительное кольцо (4) на место и нанесите на него небольшое количество моторного масла.
12. Установите новый масляный фильтр.
13. Установите крышку масляного фильтра (2) и закрутите болты крышки соответствующим моментом.

Момент затяжки болтов крышки масляного фильтра: 10 Н·м.

14. Очистите сливную пробку от загрязнений и замените шайбу на новую.
15. Закрутите сливную пробку с шайбой необходимым моментом.

Момент затяжки сливной пробки: 30 Н·м.

16. Залейте рекомендованного моторного масла через отверстие маслоизмерительного щупа. Закрутите щуп.
17. Запустите двигатель и прогрейте его в течение нескольких минут. Убедитесь в отсутствии течей масла. В случае их обнаружения незамедлительно остановите работу двигателя и обратитесь к авторизованному дилеру.
18. Остановите работу двигателя и проверьте уровень масла при помощи маслоизмерительного щупа. Доведите уровень масла до нормы.

Объем моторного масла с заменой масляного фильтра: 2,5 л

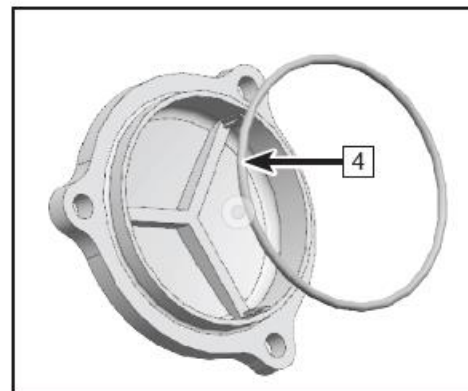
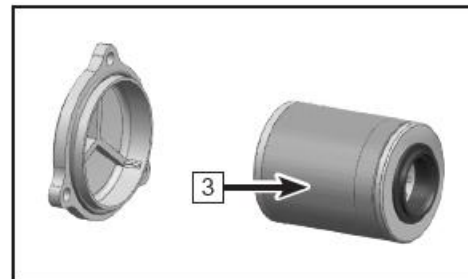

ТЕХНИЧЕСКОЕ ОБСЛУЖИВАНИЕ

Трансмиссионное масло в КПП

Проверка уровня масла в КПП

1. Поставьте мотовездеход на ровную горизонтальную поверхность, установив рычаг переключения передач в положение парковочной блокировки («Р»).
2. Дайте двигателю поработать на оборотах холостого хода 2-3 минуты, затем остановите работу двигателя. Если проверка уровня масла осуществляется непосредственно после эксплуатации, подождите несколько минут, чтобы позволить маслу немного остыть и стечь.
3. Снимите пассажирское сиденье, вещевой ящик (1), пластиковый фиксатор (2) и сервисную панель (3).
4. Открутите болт с шайбой (4) и снимите теплоизоляцию для доступа к маслоизмерительному щупу КПП.
5. Выкрутите маслоизмерительный щуп КПП (5) и протрите его чистой тканью.
6. Вставьте маслоизмерительный щуп в заливную горловину. Не закручивайте щуп.
7. Вытащите щуп для проверки уровня масла в КПП. Уровень масла должен быть между верхней и нижней метками щупа.
8. Вставьте маслоизмерительный щуп на место и закрутите его.

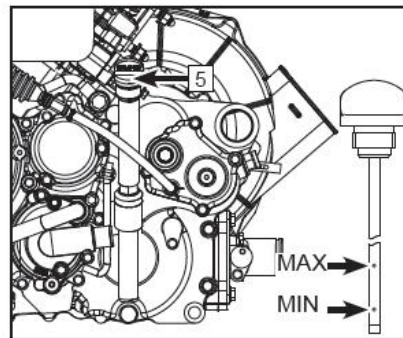
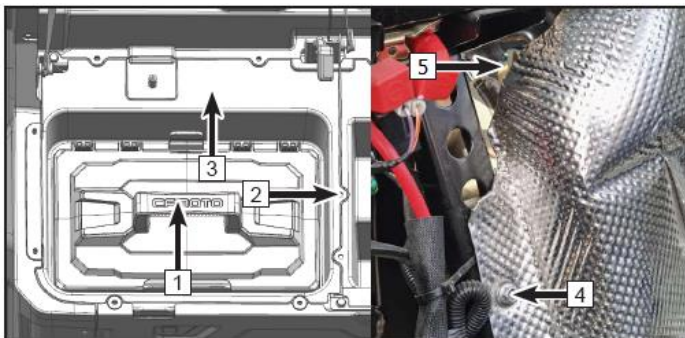

ТЕХНИЧЕСКОЕ ОБСЛУЖИВАНИЕ

Замена трансмиссионного масла в КПП

1. Поставьте мотовездеход на ровную горизонтальную поверхность, установив рычаг переключения передач в положение парковочной блокировки («Р»).
2. Дайте двигателю поработать на оборотах холостого хода 2-3 минуты, затем остановите работу двигателя.
Если замена осуществляется непосредственно после эксплуатации, подождите несколько минут, чтобы позволить маслу немного остыть и стечь.
3. Поставьте емкость для сбора отработанного масла под сливное отверстие трансмиссионного масла КПП.
4. Выкрутите маслоизмерительный щуп и протрите его чистой тканью.
5. Открутите сливную пробку (1) и слейте трансмиссионное масло из КПП.
6. Убедитесь, что масло полностью стекло из коробки передач.
7. Очистите сливную пробку от загрязнений и замените шайбу.
8. Закрутите сливную пробку с шайбой соответствующим моментом.

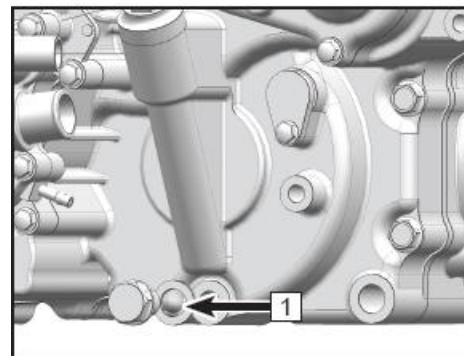

Момент затяжки сливной пробки: 30 Н·м.

9. Добавьте рекомендованного трансмиссионного масла через отверстие маслоизмерительного щупа и закрутите щуп.
10. Убедитесь в отсутствии течей масла.

Объем трансмиссионного масла в КПП: 0,6 л

ТЕХНИЧЕСКОЕ ОБСЛУЖИВАНИЕ

Регулировка тепловых зазоров клапанов

Зазоры впускных и выпускных клапанов в процессе эксплуатации изменяются, что может выражаться в некорректной подаче топливовоздушной смеси в камеру сгорания или шумной работе двигателя. Для предотвращения этого необходимо регулярно проверять и регулировать зазоры клапанов, согласно Регламенту технического обслуживания. Данные регулировки должны выполняться квалифицированными специалистами авторизованного дилерского центра.

ПРИМЕЧАНИЕ:

Зазор впускного клапана (холодный двигатель): 0,06мм – 0,14 мм

Зазор выпускного клапана (холодный двигатель): 0,11мм – 0,19 мм

Обороты холостого хода

Данный мотовездеход оборудован электронной системой впрыска топлива. Дроссельный узел является одним из ключевых компонентов топливной системы и требует очень сложной и точной регулировки, которая проводится на заводе-изготовителе. Возможность регулировки частоты вращения коленчатого вала двигателя на оборотах холостого хода не предусмотрена. Изменение настроек дроссельного узла может привести к снижению эксплуатационных характеристик двигателя и выходу его из строя. Если возникают сомнения по поводу величины или стабильности оборотов холостого хода, обратитесь к авторизованному дилеру.

ТЕХНИЧЕСКОЕ ОБСЛУЖИВАНИЕ

Передний и задний редукторы

Перед каждой поездкой убеждайтесь в отсутствии течей масла из переднего и заднего редукторов. При обнаружении течи обратитесь к авторизованному дилеру для проверки и устранения неисправности.

Проверка трансмиссионного масла в переднем редукторе

Ввиду конструкции переднего редуктора проверку уровня трансмиссионного масла в нем можно осуществить, только слив масло в чистую емкость с обозначением объема.

Примерный объем масла в переднем редукторе: 250 мл.

Замена трансмиссионного масла в переднем редукторе

1. Поставьте мотовездеход на ровную горизонтальную поверхность, установив рычаг переключения передач в положение парковочной блокировки («Р»).
2. Установите емкость для сбора отработанного масла под редуктор.
3. Открутите сливную пробку (2) в нижней части редуктора и слейте масло. Убедитесь, что масло полностью стекло из редуктора.
4. Очистите сливную пробку (2) от загрязнений и затяните ее моментом **25 Н·м**.
5. Открутите болт заливного отверстия (1) и залейте рекомендованного трансмиссионного масла (примерно 250 мл).
6. Затяните болт заливного отверстия (1) моментом **25 Н·м**.

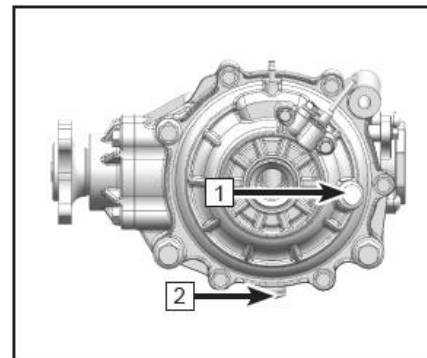

ТЕХНИЧЕСКОЕ ОБСЛУЖИВАНИЕ

Проверка трансмиссионного масла в заднем редукторе

Ввиду конструкции заднего редуктора проверку уровня трансмиссионного масла в нем можно осуществить, только слив масло в чистую емкость с обозначением объема.

Примерный объем масла в заднем редукторе: 400 мл.

Замена трансмиссионного масла в заднем редукторе

1. Поставьте мотовездеход на ровную горизонтальную поверхность, установив рычаг переключения передач в положение парковочной блокировки («Р»).
2. Установите емкость для сбора отработанного масла под редуктор.
3. Открутите сливную пробку (2) в нижней части редуктора и слейте масло. Убедитесь, что масло полностью стекло из редуктора.
4. Очистите сливную пробку (2) от загрязнений и затяните ее моментом **25 Н·м**.
5. Открутите болт заливного отверстия (1) и залейте рекомендованного трансмиссионного масла (примерно 400 мл).
6. Затяните болт заливного отверстия (1) моментом **25 Н·м**.

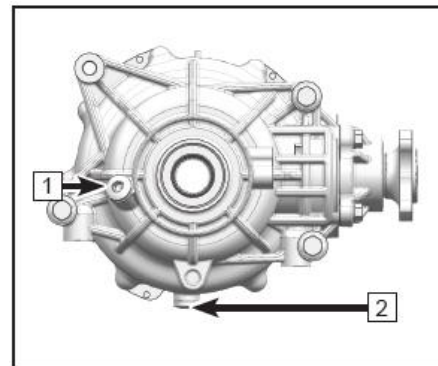

ТЕХНИЧЕСКОЕ ОБСЛУЖИВАНИЕ

Пыльники ШРУСов

Перед поездкой осмотрите пыльники ШРУСов (1) и убедитесь в отсутствии трещин и разрывов. Если пыльник поврежден, обратитесь к авторизованному дилеру для проведения ремонта.

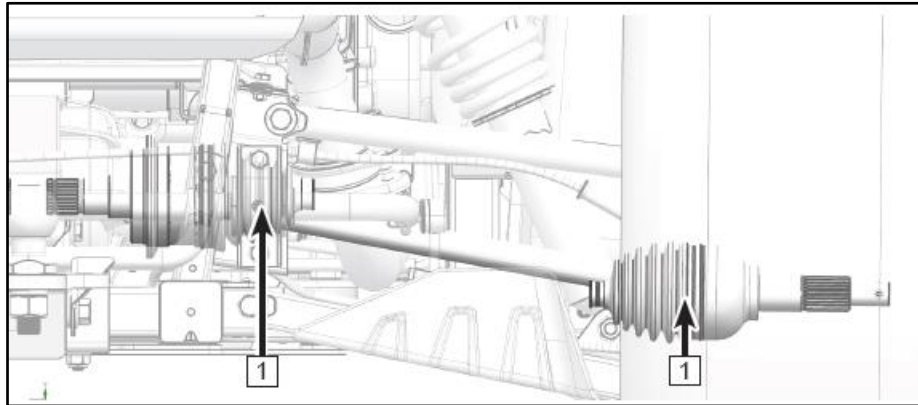

ТЕХНИЧЕСКОЕ ОБСЛУЖИВАНИЕ

Система охлаждения

Проверка уровня охлаждающей жидкости

1. Поставьте мотовездеход на ровную горизонтальную поверхность, установив рычаг переключения передач в положение парковочной блокировки («Р»).
2. Проверьте уровень охлаждающей жидкости. Он должен находиться между верхней (1) и нижней (2) метками на расширительном бачке.
3. Если уровень не доходит до нижней метки, снимите переднюю сервисную панель и крышку расширительного бачка и долейте охлаждающей жидкости.

ПРИМЕЧАНИЕ:

Проверяйте уровень охлаждающей жидкости в расширительном бачке, когда двигатель полностью остынет, так как уровень меняется в зависимости от температуры.

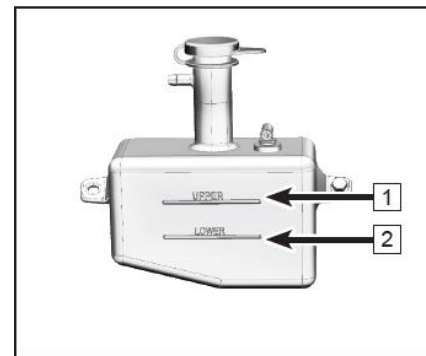

ВНИМАНИЕ

При необходимости долить охлаждающей жидкости и отсутствии возможности использовать антифриз, вы можете непродолжительное время использовать дистиллированную воду или, в крайнем случае, воду с низким содержанием солей. Категорически запрещено использование жесткой водопроводной или соленой воды в системе охлаждения, так как это представляет опасность для системы охлаждения и двигателя. В случае использования воды обратитесь к авторизованному дилеру для проверки рабочих свойств получившейся охлаждающей жидкости как можно быстрее.

ТЕХНИЧЕСКОЕ ОБСЛУЖИВАНИЕ

Замена охлаждающей жидкости

ОСТОРОЖНО

Во избежание ожогов не снимайте крышку радиатора или расширительного бачка до полного остывания двигателя.

1. Поставьте мотовездеход на ровную горизонтальную поверхность, включив парковочную блокировку («Р»).
2. Подождите, пока двигатель остынет до температуры окружающей среды, затем снимите переднюю сервисную панель.
3. Снимите крышку радиатора (1) и крышку расширительного бачка (2).
4. Установите емкость для сбора охлаждающей жидкости под сливное отверстие, после чего открутите сливную пробку (3) системы охлаждения и снимите шайбу.
5. Отсоедините шланг от расширительного бачка и слейте из него охлаждающую жидкость.
6. Убедитесь, что жидкость полностью удалена из системы охлаждения.
7. Промойте систему охлаждения чистой водопроводной водой. Убедитесь, что вода полностью стекла.
8. Замените шайбу сливной пробки на новую при необходимости. Закрутите сливную пробку с шайбой, но не затягивайте ее необходимым моментом.
9. Установите шланг расширительного бачка на место.
10. Заполните радиатор рекомендованной охлаждающей жидкостью до края заливной горловины. Во время заправки охлаждающей жидкостью ослабьте сливную пробку. Когда из сливного отверстия будет выходить охлаждающая жидкость без пузырьков воздуха, затяните сливную пробку моментом **10 Н·м**.

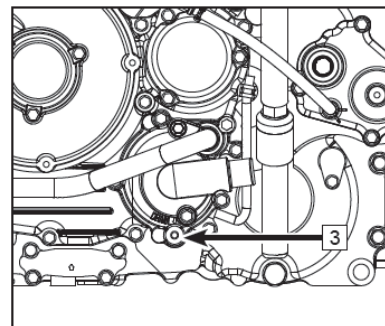
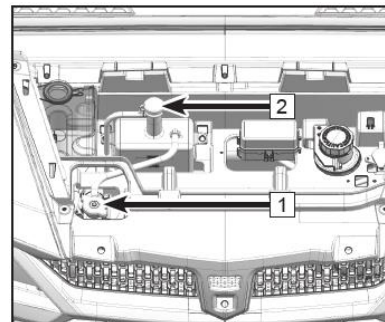

ТЕХНИЧЕСКОЕ ОБСЛУЖИВАНИЕ

11. Ослабьте болты на крышке термостата и доливайте охлаждающей жидкости в заливную горловину радиатора до тех пор, пока она не начнет вытекать из-под болтов термостата. Затяните болты термостата.
12. Установите крышку радиатора на место.
13. Запустите двигатель и дайте ему поработать на оборотах холостого хода несколько минут. Остановите работу двигателя и дайте ему остыть. Проверьте уровень охлаждающей жидкости в радиаторе. Если ее уровень не доходит до горловины радиатора, долейте охлаждающей жидкости. При необходимости повторите процедуру.
14. Заполните рекомендованной охлаждающей жидкостью расширительный бачок до верхней метки. Установите крышку расширительного бачка на место.
15. Запустите двигатель, дайте ему поработать на оборотах холостого хода в течение нескольких минут и убедитесь в отсутствии течи охлаждающей жидкости. При обнаружении течи обратитесь к авторизованному дилеру.
16. Установите переднюю сервисную панель.

Рекомендованная охлаждающая жидкость:

Используйте готовую охлаждающую жидкость на основе этиленгликоля с ингибиторами коррозии для алюминиевых двигателей или пятидесятипроцентный раствор концентрированного антифриза и дистиллированной воды. Рекомендованная готовая охлаждающая жидкость G-Energy Antifreeze NF 40.

Емкость системы охлаждения: 4,2 л (для 3-местной модели), **4,8 л** (для 6-местной модели)

Емкость расширительного бачка: 0,3 – 0,59 л (от нижней до верхней метки на расширительном бачке)

Очистка радиатора

Для обеспечения эффективного охлаждения двигателя необходимо чистить внешние поверхности радиатора от разного рода загрязнений. Для очистки радиатора используйте только воду под низким давлением. Использование моек высокого давления может привести к повреждению элементов радиатора. Убедитесь в том, что вода свободно протекает через пластины радиатора. Это означает, что охлаждающий воздух будет проходить беспрепятственно.

ТЕХНИЧЕСКОЕ ОБСЛУЖИВАНИЕ

Свечи зажигания

Свечи зажигания (1) являются важным компонентом двигателя, их состояние легко проверить. По цвету и состоянию свечей зажигания можно судить о состоянии двигателя. Когда мотовездеход эксплуатируется в обычных условиях, нормальный цвет изолятора вокруг центрального электрода от светло-коричневого до коричневого. Если электроды свечей сильно изношены, или на свечах образовалось много отложений, необходимо заменить свечи зажигания на новые, соответствующие спецификации.

Необходимо периодически проверять состояние свечей зажигания, так как нагар и отложения приводят к постепенному разрушению и чрезмерному износу свечей. Не пытайтесь диагностировать неисправности двигателя самостоятельно, обращайтесь к авторизованному дилеру для ремонта и обслуживания.

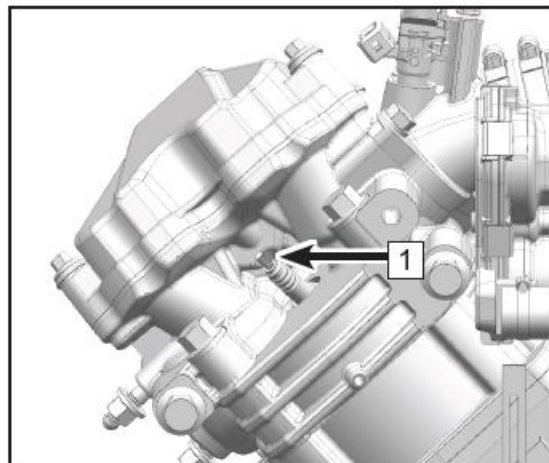
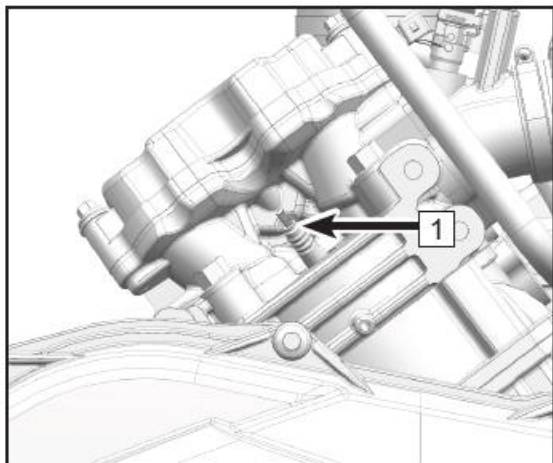

ТЕХНИЧЕСКОЕ ОБСЛУЖИВАНИЕ

Снятие и проверка свечей зажигания

1. Поставьте мотовездеход на ровную горизонтальную поверхность, задействовав парковочную блокировку («Р»). Поднимите багажную платформу.
2. Очистите поверхность около свечей зажигания.
3. Снимите колпачки свечей зажигания.
4. С помощью свечного ключа и воротка из комплекта инструментов снимите свечи зажигания.
5. С помощью щупа измерьте межэлектродный зазор (а) и при необходимости отрегулируйте его.

ПРИМЕЧАНИЕ:

Рекомендованные свечи зажигания: **DCPR8E (NGK)**

Межэлектродный зазор свечей зажигания (а): **0,8 мм – 0,9 мм**

6. Очистите уплотнительное кольцо и резьбовую поверхность каждой свечи зажигания.
7. Установите свечи зажигания и затяните их необходимым моментом.

ПРИМЕЧАНИЕ:

Момент затяжки свечи зажигания: 20 Н·м.

8. Установите колпачки свечей зажигания на место.
9. Опустите багажную платформу.

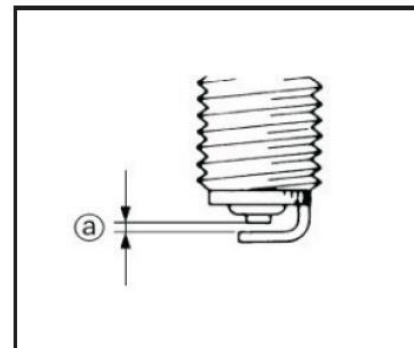

ТЕХНИЧЕСКОЕ ОБСЛУЖИВАНИЕ

Снятие свечей зажигания для удаления воды из двигателя

Если в двигатель попала вода, важно сразу удалить ее из цилиндров. Для этого необходимо снять свечи зажигания и при помощи стартера несколько раз провернуть коленчатый вал двигателя. Перед этим убедитесь в отсутствии воды в корпусе воздушного фильтра. Обратитесь к авторизованному дилеру для проверки и ремонта.



ВНИМАНИЕ

Серьезное повреждение двигателя может произойти при попадании в него воды. Незамедлительно обратитесь к авторизованному дилеру для проведения обслуживания, если Ваш мотовездеход был погружен в воду, или работа двигателя остановилась при уровне воды, превышающем высоту днища. Попадание воды в двигатель может привести к серьезному повреждению двигателя при попытке его запуска, поэтому важно не пытаться запустить двигатель до обращения к авторизованному дилеру. Необходимо проверить моторное масло на предмет попадания в него воды. При обнаружении воды в картере следует заменить моторное масло.

ТЕХНИЧЕСКОЕ ОБСЛУЖИВАНИЕ

Искрогаситель

Искрогаситель необходимо периодически очищать от нагара. Сильно загрязненный искрогаситель приводит к потере мощности двигателя. После движения по грязи или воде проверяйте искрогаситель, очищайте при необходимости.

ОСТОРОЖНО

Система выпуска отработавших газов нагревается до высокой температуры в ходе эксплуатации мотовездехода и остается очень горячей сразу после остановки двигателя. Работа с компонентами неостывшей системы выпуска может привести к серьезным ожогам. Прежде чем приступить к проверке и чистке искрогасителя, убедитесь, что компоненты системы выпуска отработавших газов полностью остыли.

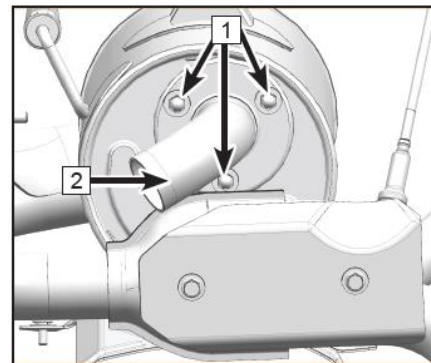

1. Поставьте мотовездеход на ровную горизонтальную поверхность, задействовав парковочную блокировку («Р»).
2. Открутите болты крепления искрогасителя (1).
3. Извлеките искрогаситель.
4. Используйте металлическую щетку для удаления нагара с искрогасителя (2).
5. Вставьте искрогаситель в глушитель, совместив крепежные отверстия.
6. Закрутите болты крепления искрогасителя моментом **10 Н·м**.

ТЕХНИЧЕСКОЕ ОБСЛУЖИВАНИЕ

Аккумуляторная батарея

Этот мотовездеход укомплектован необслуживаемой герметичной аккумуляторной батареей (А) напряжением 12 В и емкостью 30 А/ч. Конструкция АКБ не предусматривает возможность проверять количество электролита или добавлять дистиллированную воду. Если аккумуляторная батарея разряжена, есть следы повреждения на крышке и т.п, обратитесь к авторизованному дилеру для того, чтобы зарядить или заменить АКБ. В ходе обслуживания всегда проверяйте клеммы АКБ на предмет загрязнений и надежности установки.

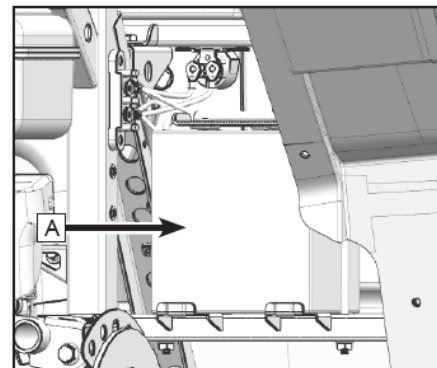

ВНИМАНИЕ

Не допускайте продолжительной работы электрооборудования без запуска двигателя. Такая эксплуатация может привести к разряду аккумуляторной батареи до такой степени, что стартер не сможет запустить двигатель. Если это произошло, снимите аккумуляторную батарею и зарядите ее надлежащим образом.

ОСТОРОЖНО

Неверная процедура снятия и установки аккумуляторной батареи может привести к короткому замыканию. Соблюдайте осторожность при выполнении данных процедур во избежание искрообразования и повреждения электрических компонентов.

ТЕХНИЧЕСКОЕ ОБСЛУЖИВАНИЕ

Техническое обслуживание аккумуляторной батареи

Для зарядки необслуживаемой аккумуляторной батареи необходимо использовать специальное автоматическое зарядное устройство (с постоянным низким напряжением/силой тока). Использование несоответствующего зарядного устройства (с высоким напряжением или силой тока) может стать причиной сокращения срока службы аккумуляторной батареи и выхода ее из строя.

Если мотовездеход не будет использоваться больше месяца, снимите АКБ и храните ее в прохладном сухом месте в заряженном состоянии. Раз в месяц проверяйте уровень заряда снятой аккумуляторной батареи и при необходимости заряжайте. Полностью зарядите аккумуляторную батарею перед ее установкой на мотовездеход.

Соблюдайте полярность при снятии/установке АКБ. Всегда отсоединяйте красный плюсовой провод последним, а устанавливайте первым. Неверная процедура снятия и установки аккумуляторной батареи может привести к короткому замыканию.

Положительную и отрицательную клеммы можно очистить от загрязнений и коррозии раствором пищевой соды.



ПРЕДОСТЕРЕЖЕНИЕ

Не допускайте попадания электролита на кожу, в глаза или на одежду. При работе с аккумуляторной батареей надевайте защитные очки. Храните аккумуляторную батарею в недоступном для детей месте. Храните и заряжайте АКБ вдали от искр, пламени, тлеющих сигарет или других источников воспламенения. Во время зарядки и использования аккумуляторной батареи выделяется водород, он взрывоопасен, поэтому в закрытом помещении должна быть включена вентиляция.

ПРИ ПОПАДАНИИ ЭЛЕКТРОЛИТА НА КОЖУ: Промойте место попадания большим количеством воды.

ПРИ ПОПАДАНИИ ВНУТРЬ: Незамедлительно обратитесь за медицинской помощью.

ПРИ ПОПАДАНИИ В ГЛАЗА: Незамедлительно обратитесь за помощью к врачу и промывайте глаза водой в течение 15 минут.

ТЕХНИЧЕСКОЕ ОБСЛУЖИВАНИЕ

Снятие аккумуляторной батареи

Поставьте мотовездеход на ровную горизонтальную поверхность, включив парковочную блокировку («Р»). Выключите все электрические приборы, остановите работу двигателя, повернув ключ зажигания в положение “ВЫКЛ” (OFF).

Поднимите заднюю багажную платформу.

Снимите отрицательную клемму с черным проводом (-).

Снимите положительную клемму с красным проводом (+).

Снимите фиксирующий ремень АКБ.

Снимите АКБ.

Установка АКБ

Поставьте мотовездеход на ровную горизонтальную поверхность, включив парковочную блокировку («Р»).

Убедитесь, что все электрические приборы выключены, и ключ зажигания находятся в положении “ВЫКЛ” (OFF).

Установите аккумуляторную батарею на место.

Установите фиксирующий ремень.

Установите положительную клемму с красным проводом (+).

Установите отрицательную клемму с черным проводом (-).

Не перепутайте полярность подключения АКБ.

Для более подробной информации по эксплуатации аккумуляторной батареи обратитесь к ИНСТРУКЦИИ ПО ЭКСПЛУАТАЦИИ АККУМУЛЯТОРНОЙ БАТАРЕИ в конце данного Руководства.

ТЕХНИЧЕСКОЕ ОБСЛУЖИВАНИЕ

Тормозная система

Проверка уровня тормозной жидкости

Перед началом движения убедитесь, что уровень тормозной жидкости выше минимальной отметки. В случае необходимости долейте тормозной жидкости. Компенсационный бачок тормозной жидкости расположен под передней сервисной панелью. При недостаточном уровне тормозной жидкости воздух может попасть в тормозную систему, что приведет к отказу в ее работе.

Соблюдайте следующие меры предосторожности:

- Для проверки уровня тормозной жидкости поставьте мотовездеход на ровную горизонтальную поверхность.
- Используйте только рекомендованную тормозную жидкость, в противном случае резиновые уплотнения могут быть повреждены, что может привести к появлению течи тормозной жидкости, а также к повреждению тормозной системы или отказу в ее работе.
- **Рекомендованная тормозная жидкость: DOT 4.**
- Доливайте тормозную жидкость той же марки и типа, что уже находится в бачке. Смешивание разных тормозных жидкостей может стать причиной нежелательных химических реакций и повреждения тормозной системы.
- Не допускайте попадания воды в бачок главного тормозного цилиндра. Вода существенно снижает точку кипения тормозной жидкости, что может привести к отказу в работе тормозной системы.

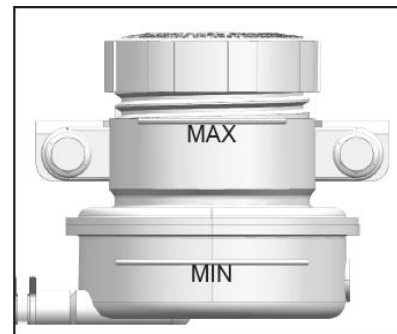
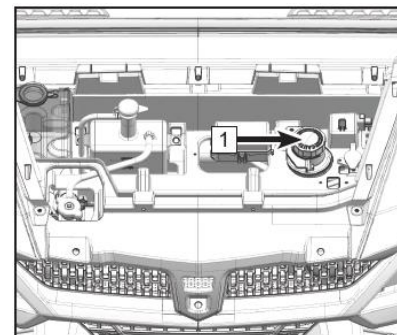

ТЕХНИЧЕСКОЕ ОБСЛУЖИВАНИЕ

- Тормозная жидкость может повредить лакокрасочное покрытие или пластиковые детали. Незамедлительно протрите поверхность, на которую попала тормозная жидкость.
- По мере износа тормозных колодок уровень тормозной жидкости постепенно снижается. Снижение уровня тормозной жидкости может указывать на износ тормозных колодок или на наличие течи в тормозной системе. Регулярно проверяйте тормозные колодки на предмет износа и отсутствие течей тормозной жидкости.
- Если уровень тормозной жидкости значительно снижается, обратитесь к авторизованному дилеру для проведения диагностики и ремонта.

Проверка тормозных колодок

Проверьте передние и задние колодки и диски на предмет повреждений и износа. Если накладки тормозных колодок имеют остаточную толщину (А) менее 1,5 мм, или диски имеют остаточную толщину (В) менее 3,0 мм – они подлежат замене. Замена компонентов тормозной системы требует профессиональных знаний. Эти процедуры необходимо поручить специалистам авторизованного дилерского центра.

ПРИМЕЧАНИЕ:

Для проверки тормозных колодок необходимо снять колеса.

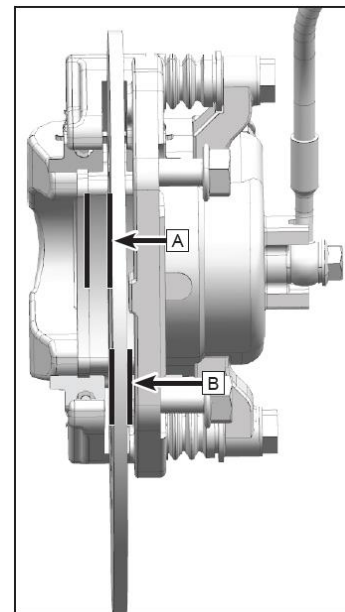

ВНИМАНИЕ

После обслуживания:

- Проверьте плавность перемещения и соответствие свободного хода педали тормоза.
- Убедитесь, что педаль тормоза не имеет провалов, а тормозные колодки разводятся при движении после завершения торможения.
- В тормозной системе не должно быть воздуха.

ТЕХНИЧЕСКОЕ ОБСЛУЖИВАНИЕ

Замена тормозной жидкости

Полная замена тормозной жидкости требует профессиональных навыков и должна выполняться специалистами авторизованного дилерского центра. Обращайтесь к авторизованному дилеру для обслуживания или ремонта тормозной системы Вашего мотовездехода.

- Замену тормозных шлангов следует проводить каждые 4 года.

ПРЕДОСТЕРЕЖЕНИЕ

Не превышайте максимально допустимый уровень тормозной жидкости, так как это может привести к частичной или полной блокировке тормозной системы, что может стать причиной происшествия, влекущего за собой серьезные травмы или гибель. Поддерживайте уровень тормозной жидкости в рекомендованном диапазоне.

ПРЕДОСТЕРЕЖЕНИЕ

Не храните и не используйте тормозную жидкость из ранее открытой емкости. Тормозная жидкость гигроскопична, а значит быстро поглощает влагу из воздуха. Влага приводит к снижению температуры кипения тормозной жидкости, что может привести к снижению эффективности тормозной системы, и, как следствие, к происшествию и серьезным травмам. После вскрытия емкости с тормозной жидкостью утилизируйте неиспользованный остаток.

Выключатель стоп-сигнала

Выключатель стоп-сигнала активируется нажатием педали тормоза и работает надлежащим образом, если стоп-сигнал загорается одновременно с началом торможения. В случае неисправности стоп-сигнала проверьте выключатель и электрическую цепь.

ТЕХНИЧЕСКОЕ ОБСЛУЖИВАНИЕ

Подвеска

Некоторые элементы передней подвески не требуют технического обслуживания или смазки. Выполняйте регулярную чистку этих элементов подвески, проверяйте отсутствие повреждений и незатянутых соединений подвески перед эксплуатацией транспортного средства.

Смазка элементов подвески

Необходимо регулярно смазывать втулки нижних и верхних рычагов передней и задней подвесок, задних холдеров и стабилизатора поперечной устойчивости.

На передних рычагах есть 4 пресс-масленки, на задних рычагах, включая холдеры, находится по 5 пресс-масленок с каждой стороны и 2 пресс-масленки расположены симметрично с обеих сторон на стабилизаторе поперечной устойчивости.

Для смазки втулок добавляйте смазку в пресс-масленки (1) при помощи шприца для смазки до тех пор, пока она не начнет вытекать из втулок.

ПРИМЕЧАНИЕ:

Рекомендованный тип смазки: всесезонная.

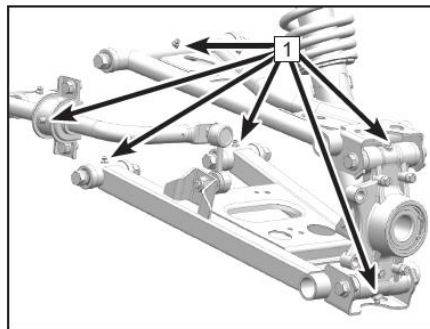
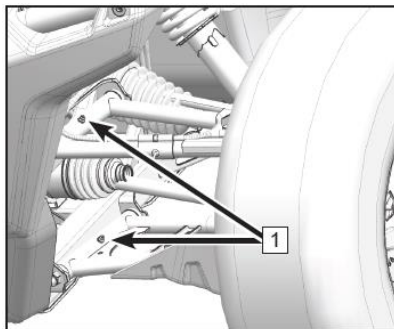

ТЕХНИЧЕСКОЕ ОБСЛУЖИВАНИЕ

Регулировка амортизаторов

Регулировка предварительного натяжения пружин амортизаторов

При эксплуатации мотовездехода на сильно пересеченной местности, в условиях буксировки или транспортировки тяжелого груза рекомендуется увеличивать предварительное натяжение пружин амортизаторов. На выбор предварительного натяжения пружин могут оказывать влияние загрузка мотовездехода, стиль вождения и условия движения.

ПРИМЕЧАНИЕ:

Для облегчения выполнения регулировки поднимите мотовездеход так, чтобы шины не касались опорной поверхности.

Для увеличения предварительного натяжения пружины поверните регулировочное кольцо (1) в направлении «а», как показано на изображении справа.

Для уменьшения предварительного натяжения пружины поверните регулировочное кольцо (1) в направлении «b», как показано на изображении справа.

ПРИМЕЧАНИЕ:

Для выполнения регулировки предварительного натяжения пружин требуется специальный ключ (2), который может входить в комплект инструментов.

Убедитесь, что предварительное натяжение пружин правых и левых амортизаторов одинаковое.

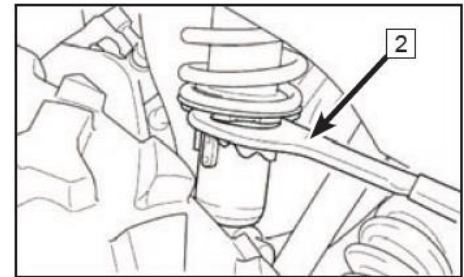
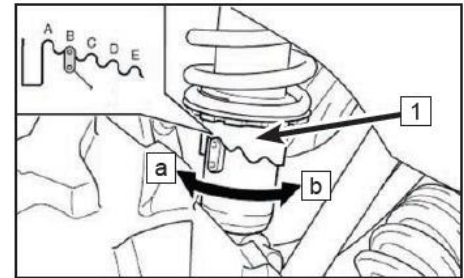

Заводская настройка: В

A: минимальное натяжение

E: максимальное натяжение

ТЕХНИЧЕСКОЕ ОБСЛУЖИВАНИЕ

Колеса и шины

Давление в шинах

Перед началом движения проверьте давление воздуха в шинах:

	Для 3-местной модели	Для 6-местной модели	
		С 2 пассажирами	С 5 пассажирами
Передние шины:	70 кПа	100 кПа	120 кПа
Задние шины:	100 кПа	120 кПа	150 кПа

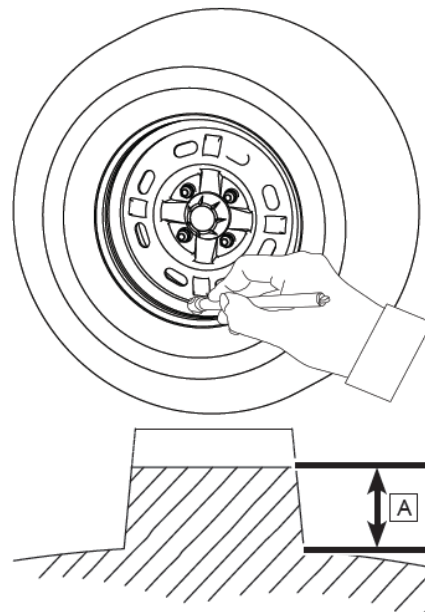

Остаточная высота рисунка протектора шин

Регулярно проверяйте остаточную высоту рисунка протектора шин. Выполняйте замену шин, если остаточная высота меньше допустимой.

Минимальная остаточная высота рисунка протектора шин: **3,0мм**.

Подшипники ступиц

- Поднимите мотовездеход и установите подставки под раму мотовездехода таким образом, чтобы колеса не касались опорной поверхности.
- Покачав колеса, убедитесь в отсутствии люфта. В случае обнаружения люфта обратитесь к авторизованному дилеру.

ТЕХНИЧЕСКОЕ ОБСЛУЖИВАНИЕ

Замена колеса

Снятие колеса

1. Поставьте мотовездеход на ровную горизонтальную поверхность, установив рычаг переключения передач в положение парковочной блокировки («Р»).
2. Ослабьте гайки крепления колеса.
3. Поднимите мотовездеход при помощи домкрата или другого подъемного устройства и установите под раму подходящую опору, как только колесо перестанет касаться опорной поверхности.
4. Открутите гайки крепления колеса.
5. Снимите колесо.

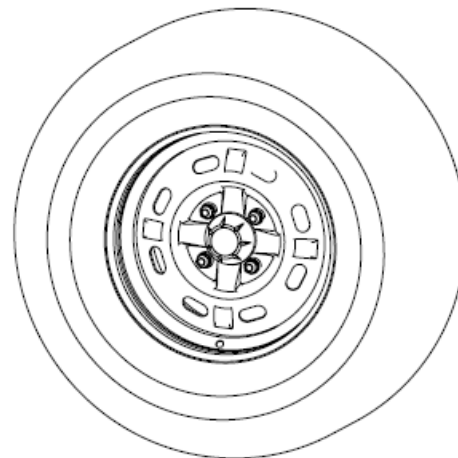

Установка колеса

1. Установите колесо в правильном направлении и затяните гайки от руки.
2. Поднимите мотовездеход и уберите опору рамы. Опустите мотовездеход на опорную поверхность.
3. Затяните гайки крепления колеса необходимым моментом.

Момент затяжки гаек крепления колеса: 110 Н·м -120 Н·м

ТЕХНИЧЕСКОЕ ОБСЛУЖИВАНИЕ

Электрооборудование

Блок реле и предохранителей

Блок реле и предохранителей расположен под передней сервисной панелью. Если предохранитель перегорел, выключите зажигание и установите новый предохранитель соответствующего номинала. Проверьте, включив зажигание. Если после замены предохранитель перегорает снова, обратитесь к авторизованному дилеру.

Реле способствуют выполнению различных функций систем мотовездехода и находятся в блоке предохранителей. Для замены и диагностики реле обратитесь к авторизованному дилеру.







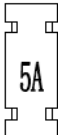

ВНИМАНИЕ

Во избежание короткого замыкания всегда выключайте зажигание перед проверкой или заменой предохранителей. Всегда используйте предохранитель соответствующего номинала. Ни при каких обстоятельствах не используйте какие-либо материалы в качестве замены предохранителя. Использование несоответствующего предохранителя может привести к повреждению электрооборудования мотовездехода и к его возгоранию.

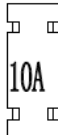



ТЕХНИЧЕСКОЕ ОБСЛУЖИВАНИЕ

Для 3-местной модели

Главное реле	Дополнительное реле стартера	Реле ближнего света	Реле дальнего света	Реле вентилятора	Реле топливного насоса	Реле полного привода
						Реле блокировки дифференциала
Топливный насос 10 А	Цепь управления 15 А	Электрооборудование 15 А	Зажигание 5 А	Разъемы для доп.оборудования 15 А		Реле огней заднего хода
Фары 15 А	Блок управления двигателем 5 А	Вентилятор 15 А	Главное реле 10 А	Замок зажигания 15А		

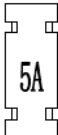
ТЕХНИЧЕСКОЕ ОБСЛУЖИВАНИЕ

Для 6-местной модели

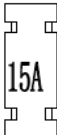
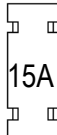
Главное реле	Дополнительное реле стартера	Реле огней заднего хода	Реле топливного насоса	Реле вентилятора	Разъемы для доп.оборудования 15 А	Реле полного привода
						Реле блокировки дифференциала
Сигнал А (до зажигания) 15А	Сигнал В (после зажигания) 10 А	Электро- оборудование 15 А				
Свет 15А	Электронный впрыск топлива (EFI) 15А	Вентилятор 15 А	Замок зажигания 5А		Зажигание 15А	

ТЕХНИЧЕСКОЕ ОБСЛУЖИВАНИЕ

Главный предохранитель и предохранитель усилителя рулевого управления

Главный предохранитель на 40А и предохранитель усилителя рулевого управления на 40А располагаются слева от аккумуляторной батареи. Если предохранитель перегорел, выключите зажигание и установите новый предохранитель соответствующего номинала. Включите зажигание. Если после замены предохранитель перегорает снова, обратитесь к авторизованному дилеру.

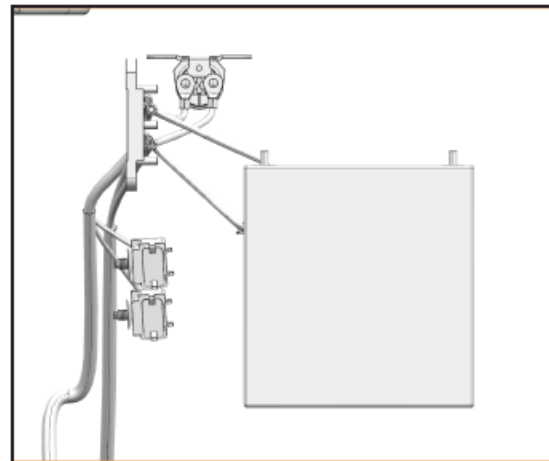

ТЕХНИЧЕСКОЕ ОБСЛУЖИВАНИЕ

Регулировка света фар

Поворачивая регулировочные винты, можно отрегулировать дальний (1) и ближний (2) свет фар в вертикальной плоскости.



ПРЕДОСТЕРЕЖЕНИЕ

Рекомендуется обратиться к авторизованному дилеру для выполнения регулировки. Неправильная регулировка может привести к происшествию, серьезным травмам и гибели.

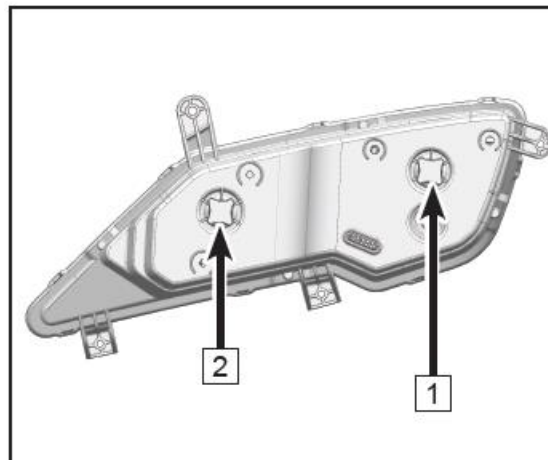

Замена ламп фар/фонарей/указателей поворота

Все фары, фонари и указатели на данном мотовездеходе являются светодиодными. В случае выхода из строя или повреждения они не могут быть отремонтированы и должны быть заменены в сборе. Для замены узла в сборе обратитесь к авторизованному дилеру.

ТЕХНИЧЕСКОЕ ОБСЛУЖИВАНИЕ

Ремни безопасности

Данный мотовездеход оборудован ремнями безопасности, удерживающими водителя и пассажиров на сиденьях в случае столкновения или опрокидывания. Перед началом эксплуатации водитель и все пассажиры обязаны пристегнуть ремни безопасности.

ПРЕДОСТЕРЕЖЕНИЕ

Всегда пристегивайте ремни безопасности перед началом движения. Несоблюдение данного правила может привести к серьезным травмам или гибели в случае падения.

Перед началом движения:

- Возьмите ремень за язычок (1) и протяните его вдоль плеч, груди и бедер так, чтобы не было перегибов.
- Вставьте язычок (1) в пряжку (2) до характерного щелчка.
- Немного ослабьте ремень безопасности, затем позвольте ему автоматически принять необходимую длину.

По завершении эксплуатации:

- Нажмите на красную кнопку на пряжке, чтобы освободить язычок и снять ремень безопасности.

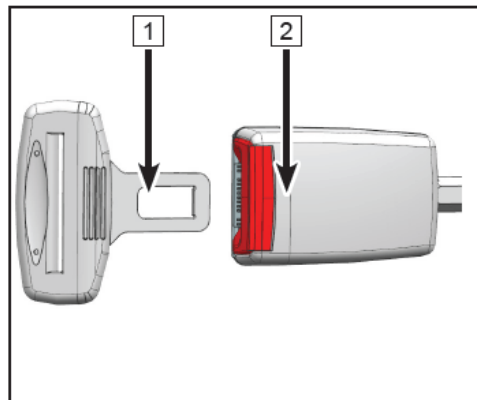

ТЕХНИЧЕСКОЕ ОБСЛУЖИВАНИЕ

Перед началом эксплуатации мотовездехода всегда проверяйте механизмы всех ремней безопасности:

1. Вставьте язычок в пряжку до характерного щелчка, который означает, что язычок надежно зафиксирован в пряжке. Убедитесь, что данный механизм работает плавно, без заеданий.
2. Нажмите на красную кнопку на пряжке, чтобы освободить язычок. Убедитесь, что данный механизм работает без заеданий.
3. Распустите ремень на его максимальную длину и проверьте его состояние на предмет чрезмерного износа, порезов и других повреждений. При обнаружении неисправностей в механизме или повреждений ремней обратитесь к авторизованному дилеру для осмотра, ремонта или замены ремней безопасности.

Обслуживание ремней безопасности

Очистите от грязи и промойте мыльным раствором ремни безопасности по всей их длине. Затем просушите их. Не используйте агрессивные моющие средства для очистки ремней.

Регулярно промывайте пряжку (1) и втягивающее устройство (2) каждого ремня безопасности чистой водой. До эксплуатации просушите их и проверьте функциональность.

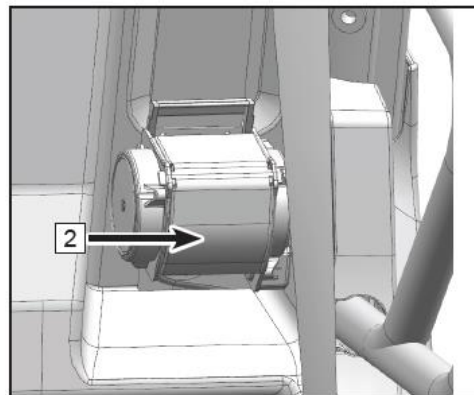
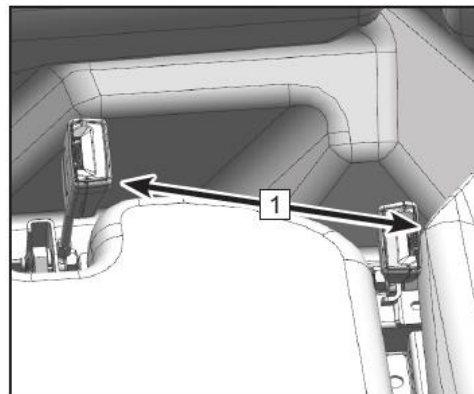

ТЕХНИЧЕСКОЕ ОБСЛУЖИВАНИЕ

Система улавливания топливных паров (EVAP)

(если установлена)

Данный мотовездеход может быть оснащен системой улавливания топливных паров (EVAP), которая не позволяет топливным парам проникнуть в атмосферу. Не вносите изменений в систему улавливания топливных паров.

Убедитесь, что все шланги системы не закупорены и не передавлены, в противном случае это может привести к повреждению топливного насоса или топливного бака. Другого обслуживания система не требует. В случае неисправности обратитесь к авторизованному дилеру.



ВНИМАНИЕ

Если Ваш мотовездеход был погружен в воду, незамедлительно обратитесь к авторизованному дилеру для проведения обслуживания. Вода может попасть в двигатель через систему улавливания топливных паров, что может привести к серьезному повреждению двигателя при попытке его запуска, поэтому важно не пытаться запустить двигатель до обращения к авторизованному дилеру.

МОЙКА И ХРАНЕНИЕ

Мойка мотовездехода

Мойка транспортного средства не только улучшает его внешний вид, но и продлевает срок службы некоторых компонентов. С соблюдением определенных мер предосторожности мойка Вашего мотовездехода во многом схожа с мойкой автомобиля:

- Самым лучшим и безопасным способом является мойка водой со слабым мыльным раствором при помощи поливочного шланга. Агрессивные моющие средства могут повредить резиновые детали.
- Сначала очистите мягкими средствами верхнюю часть мотовездехода, а затем детали, расположенные ниже.
- Особое внимание при мойке уделите очистке радиатора системы охлаждения и пыльников ШРУСов от загрязнений.
- Промойте мотовездеход водой несколько раз и протрите его замшей для удаления воды во избежание разводов.
- После мойки незамедлительно смажьте все смазываемые шарнирные соединения.
- Дайте двигателю немного поработать, чтобы испарилась вся вода, которая могла попасть на систему выпуска и другие компоненты двигателя.

Не используйте мойки высокого давления. Вода под высоким давлением может повредить уплотнения и предупреждающие наклейки. При использовании мойки высокого давления вода может попасть в фары, подшипники ступиц, компоненты системы впуска и электрооборудование, что может привести к повреждению деталей мотовездехода. Не допускайте попадания воды в воздушный фильтр и корпус вариатора. При повреждении предупреждающих наклеек обратитесь к авторизованному дилеру для их замены.

ВНИМАНИЕ

Некоторые вещества, например, репелленты, могут повредить пластиковые детали. Избегайте попадания на пластиковые детали мотовездехода веществ, способных вызвать их повреждения.

МОЙКА И ХРАНЕНИЕ

Хранение

Подготовка к хранению

Устраните все выявленные неисправности Вашей техники перед хранением мотовездехода для предотвращения повреждения мотовездехода при последующей эксплуатации.

Проверка шин

Проверьте состояние шин и остаточную высоту рисунка протектора. Убедитесь, что давление в шинах соответствует рекомендованным значениям.

Моторное масло и масляный фильтр

Прогрейте двигатель, после чего остановите его работу и замените моторное масло и фильтр.

Воздушный фильтр/Корпус воздушного фильтра

Проверьте и при необходимости замените воздушный фильтр. Очистите корпус воздушного фильтра и дренажный резервуар.

МОЙКА И ХРАНЕНИЕ

Проверка уровня жидкостей

Проверьте уровни следующих жидкостей и замените их при необходимости:

- Масло в переднем редукторе
- Масло в заднем редукторе
- Масло в КПП
- Тормозная жидкость (меняйте каждые два года или чаще при ее потемнении или загрязнении)
- Охлаждающая жидкость (меняйте каждые два года или чаще при ее загрязнении)
- Топливо (полный бак с учетом добавленного стабилизатора топлива в соответствии с инструкциями производителя)

Стабилизатор топлива

Залейте в топливный бак свежее топливо и добавьте в него стабилизатор топлива в соответствии с инструкцией производителя. Не храните топливо без стабилизатора в топливном баке более 30 дней, потому что его качество начинает ухудшаться, что может привести к повреждению компонентов топливной системы.

Аккумуляторная батарея

Снимите аккумуляторную батарею и убедитесь, что она полностью заряжена перед постановкой ее на хранение. Не храните аккумуляторную батарею при отрицательных температурах во избежание ее повреждения.

Смазка

Осмотрите и смажьте специальной смазкой все тросы в соответствии с инструкцией производителя. Смажьте все смазываемые шарнирные соединения всепогодной смазкой.

МОЙКА И ХРАНЕНИЕ

Смазка внутренних частей двигателя

1. Поднимите багажную платформу для доступа к свечам зажигания.
2. Снимите свечу зажигания, поверните коленчатый вал двигателя таким образом, чтобы поршень находился в нижней мертвой точке, после чего залейте в цилиндр примерно 15 мл – 20 мл моторного масла.

ПРИМЕЧАНИЕ:

Выполняйте данную процедуру осторожно! Если Вы не попадете в отверстие свечи, масло стечет вниз по свечному колодцу и будет выглядеть как течь масла. Для доступа к отверстию свечи используйте чистый шланг и шприц с точным количеством масла.

3. Медленно проверните коленчатый вал двигателя несколько раз. Поршень, поршневые кольца и цилиндр будут покрыты защитной пленкой свежего моторного масла.
4. Повторите шаги 2 и 3 для второй свечи.
5. Установите свечи зажигания на место. Затяните их необходимым моментом.
6. Установите свечные колпачки.

ПРИМЕЧАНИЕ:

Запуск двигателя в период хранения разрушит защитную пленку, образованную при консервации, что может привести к образованию ржавчины. Не запускайте двигатель в период хранения.

Место для хранения и защита мотовездехода в период хранения

Установите мотовездеход на подставки под раму таким образом, чтобы колеса были на высоте 30 мм – 40 мм над опорной поверхностью. Убедитесь в том, что хранение осуществляется в хорошо проветриваемом месте. Накройте мотовездеход соответствующим чехлом с вентиляционными отверстиями.

ПРИМЕЧАНИЕ:

Не используйте пластиковые чехлы и чехлы с покрытием. Они могут способствовать образованию конденсата, что может привести к коррозии.

МОЙКА И ХРАНЕНИЕ

Транспортировка мотовездехода

При транспортировке мотовездехода соблюдайте следующие указания:

- Остановите работу двигателя и извлеките ключ из замка зажигания, чтобы не потерять его во время транспортировки.
- Убедитесь, что крышка топливного бака правильно и надежно установлена.
- Убедитесь, что сиденья правильно и надежно установлены.
- Установите рычаг переключения передач в любое положение, кроме парковочной блокировки, после чего заблокируйте передние и задние колеса.
- Жестко зафиксируйте переднюю и заднюю части рамы мотовездехода на грузовой платформе для предотвращения его перемещения во время транспортировки.



ВНИМАНИЕ

Никогда не выполняйте транспортировку мотовездехода на парковочной блокировке, в противном случае детали трансмиссии будут повреждены.

Никогда не выполняйте транспортировку мотовездехода с использованием лебедки, так как это может привести к ее повреждению.

ПОИСК И УСТРАНЕНИЕ НЕИСПРАВНОСТЕЙ

Данный раздел содержит информацию по устранению наиболее простых неисправностей. Для диагностики неисправностей требуется определенный опыт. Если не получается самостоятельно устранить неисправность, обратитесь к авторизованному дилеру для диагностики и ремонта.

Коленчатый вал двигателя не проворачивается

Возможная причина	Решение
Сгорел предохранитель	Замените предохранитель
Низкий заряд аккумуляторной батареи	Зарядите аккумуляторную батарею полностью, убедитесь в исправности АКБ
Незатянуты клеммы аккумуляторной батареи	Проверьте и затяните все соединения
Ненадежный электрический контакт в системе зажигания	Проверьте и затяните все соединения
Включена передача	Нажмите на педаль тормоза или включите нейтральную передачу или парковочную блокировку

Посторонние звуки из двигателя (гул, стук)

Возможная причина	Решение
Низкое качество топлива или низкооктановое топливо	Замените топливо на неэтилированный бензин с октановым числом не ниже 95
Неправильный угол опережения зажигания	Обратитесь к авторизованному дилеру
Неправильный межэлектродный зазор свечей зажигания или их калильное число	Установите зазор согласно спецификации или замените свечи

ПОИСК И УСТРАНЕНИЕ НЕИСПРАВНОСТЕЙ

Работа двигателя останавливается, двигатель не развивает полную мощность

Возможная причина	Решение
Перегрев двигателя	Очистите решетку радиатора, радиатор, внешние поверхности двигателя, обратитесь к Вашему дилеру
Нет топлива	Заправьте мотовездеход неэтилированным бензином с октановым числом не ниже 95
Передавлен или засорен шланг вентиляции топливного бака	Проверьте, замените, обратитесь к авторизованному дилеру
Попадание воды в топливо	Слейте топливо из топливной системы и залейте свежее топливо
Загрязнены или неисправны свечи зажигания	Проверьте, очистите или замените свечи зажигания
Повреждены или неисправны высоковольтные провода	Обратитесь к авторизованному дилеру
Неправильный межэлектродный зазор свечей зажигания или их калильное число	Установите зазор согласно спецификации или замените свечи
Ненадежный электрический контакт в системе зажигания	Проверьте и затяните все соединения
Низкий заряд аккумуляторной батареи	Зарядите аккумуляторную батарею полностью, убедитесь в ее исправности
Чрезмерное загрязнение воздушного фильтра	Проверьте и при необходимости замените
Неисправность функции ограничения скорости при движении задним ходом	Обратитесь к авторизованному дилеру
Неисправность электронного привода дроссельной заслонки	Обратитесь к авторизованному дилеру
Механическое повреждение	Обратитесь к авторизованному дилеру

ПОИСК И УСТРАНЕНИЕ НЕИСПРАВНОСТЕЙ

Коленчатый вал проворачивается, но двигатель не запускается

Возможная причина	Решение
Чрезмерное загрязнение воздушного фильтра	Проверьте и при необходимости замените, замените свечи зажигания при необходимости
Засорен топливный фильтр	Проверьте и при необходимости замените
Засорена топливная форсунка	Обратитесь к авторизованному дилеру
Передавлен или засорен шланг вентиляции топливного бака	Проверьте, замените, обратитесь к авторизованному дилеру
Нет искры на свечах зажигания	Проверьте свечи, обратитесь к авторизованному дилеру
Загрязнены или неисправны свечи зажигания	Проверьте состояние, очистите или замените свечи зажигания
Повреждены или неисправны высоковольтные провода	Обратитесь к авторизованному дилеру
Неправильный межэлектродный зазор свечей зажигания или их калильное число	Установите зазор согласно спецификации или замените свечи
Ослабление или коррозия в электрических соединениях	Проверьте все соединения, затяните, очистите
Низкий заряд аккумуляторной батареи	Зарядите аккумуляторную батарею полностью, убедитесь в ее исправности
Старое или ненадлежащее топливо	Замените свежим неэтилированным бензином с октановым числом не ниже 95
Низкий уровень топлива или загрязненное топливо	Долейте или смените топливо, очистите топливную систему

ПОИСК И УСТРАНЕНИЕ НЕИСПРАВНОСТЕЙ

Коленчатый вал проворачивается, но двигатель не запускается (продолжение)

Возможная причина	Решение
Низкооктановое топливо	Замените неэтилированным бензином с октановым числом не ниже 95
Вода или топливо в картере двигателя	Незамедлительно обратитесь к авторизованному дилеру
Попадание воды в топливо	Слейте топливо и залейте неэтилированный бензин с октановым числом не ниже 95
Слишком бедная или слишком богатая топливовоздушная смесь	Обратитесь к авторизованному дилеру
Не работает топливный насос	Проверьте насос и его предохранитель, замените при необходимости
Неисправность функции ограничения скорости при движении задним ходом	Обратитесь к авторизованному дилеру
Неисправность электронного привода дроссельной заслонки	Обратитесь к авторизованному дилеру
Механическое повреждение	Обратитесь к авторизованному дилеру

ПОИСК И УСТРАНЕНИЕ НЕИСПРАВНОСТЕЙ

Воспламенение топливовоздушной смеси вне камеры сгорания

Возможная причина	Решение
Слабая искра свечей зажигания	Проверьте, очистите и/или замените свечи зажигания
Неправильный межэлектродный зазор свечей зажигания или их калильное число	Установите зазор согласно спецификации или замените свечи
Старое или ненадлежащее топливо	Замените свежим неэтилированным бензином с октановым числом не ниже 95
Неправильно установлены высоковольтные провода	Обратитесь к авторизованному дилеру
Неправильный угол опережения зажигания	Обратитесь к авторизованному дилеру
Механическое повреждение	Обратитесь к авторизованному дилеру
Неисправность функции ограничения скорости при движении задним ходом	Обратитесь к авторизованному дилеру

ПОИСК И УСТРАНЕНИЕ НЕИСПРАВНОСТЕЙ

Индикатор неисправности системы управления двигателем

Электронная система Вашего мотовездехода имеет функцию самодиагностики. При обнаружении неисправности на панели приборов начинает мигать соответствующий индикатор (1). В этом случае необходимо обратиться к авторизованному дилеру. При нормальной работе системы индикатор неисправности гореть не будет.

Код неисправности системы управления двигателем состоит из 4 цифр, обозначаемых кратковременной вспышкой индикатора неисправности с интервалом между цифрами, равным 1 секунде. Запишите последовательность мигания индикатора неисправности и обратитесь к авторизованному дилеру для проведения диагностики и устранения неисправности. Дилер обладает набором инструментов, необходимых для диагностики, ремонта и стирания кодов неисправности.



1 | Индикатор неисправности

ПОИСК И УСТРАНЕНИЕ НЕИСПРАВНОСТЕЙ

Определение кода неисправности системы управления двигателем

Пример: код неисправности «0650»

«0» – индикатор мигает 10 раз;

Секундная пауза

«6» – индикатор мигает 6 раз;

Секундная пауза

«5» – индикатор мигает 5 раз;

Секундная пауза

«0» – индикатор мигает 10 раз.

Цикл миганий повторится после выключения индикатора неисправности на 3 секунды. При обнаружении нескольких неисправностей пауза между отображением двух кодов составит примерно 3 секунды.

При включении индикатора неисправности незамедлительно прекратите эксплуатацию мотовездехода и обратитесь к авторизованному дилеру для диагностики и ремонта.

ПОИСК И УСТРАНЕНИЕ НЕИСПРАВНОСТЕЙ

Индикатор неисправности электрического усилителя рулевого управления (EPS)

Электрический усилитель рулевого управления на Вашем мотовездеходе имеет функцию самодиагностики. При обнаружении неисправности на панели приборов начинает мигать соответствующий индикатор. В этом случае необходимо обратиться к авторизованному дилеру. При отсутствии неисправностей электрического усилителя рулевого управления данный индикатор загорается после поворота ключа в замке зажигания в положение ВКЛ (ON), но усилитель при этом не работает. После запуска двигателя индикатор гаснет, а электрический усилитель начнет работать.

Код неисправности электрического усилителя рулевого управления состоит из 2 знаков, которые определяются количеством и продолжительностью вспышек соответствующего индикатора. При обнаружении неисправности индикатор начинает мигать. НЕ выключайте двигатель. Запишите последовательность мигания индикатора и обратитесь к авторизованному дилеру для проведения диагностики и ремонта. Дилер обладает набором инструментов, необходимых для диагностики, ремонта и стирания кодов неисправности.

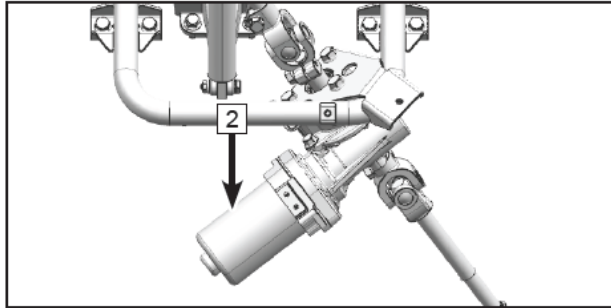
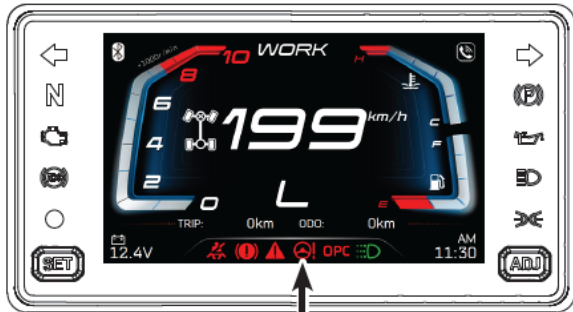

1	Индикатор неисправности электрического усилителя рулевого управления
---	--

2	Электрический усилитель рулевого управления (EPS)
---	---

ПОИСК И УСТРАНЕНИЕ НЕИСПРАВНОСТЕЙ

Определение кода неисправности электрического усилителя рулевого управления (EPS)

Количество длинных вспышек определяет первую цифру кода неисправности. А количество коротких – вторую цифру кода неисправности.

Продолжительность длинной вспышки: 2 сек.

Продолжительность короткой вспышки: 1 сек.

Интервал между вспышками: 1 сек.

Цикл вспышек повторится после выключения индикатора неисправности на 3 секунды.

В случае включения индикатора неисправности или отказа усилителя рулевого управления при работающем двигателе незамедлительно прекратите эксплуатацию мотовездехода и обратитесь к авторизованному дилеру для диагностики и ремонта.

ПОИСК И УСТРАНЕНИЕ НЕИСПРАВНОСТЕЙ

Поиск и устранение неисправностей электрического усилителя рулевого управления (EPS)

Неисправность	Возможная причина	Решение
Отсутствует вспомогательное усилие на руле	<ol style="list-style-type: none"> 1. Плохой электрический контакт разъемов или разъем отсоединен 2. Перегорание предохранителя 3. Неисправность реле 4. Неисправность блока управления, электрического мотора или датчика 	<ol style="list-style-type: none"> 1. Проверьте электрические разъемы и надежность соединений 2. Замените предохранитель (40А) 3. Обратитесь к авторизованному дилеру 4. Обратитесь к авторизованному дилеру
Несимметричное вспомогательное усилие при повороте руля вправо и влево	<ol style="list-style-type: none"> 1. Неверное напряжение на выходе датчика 2. Неисправность блока управления, электромотора или датчика 	<ol style="list-style-type: none"> 1. Обратитесь к авторизованному дилеру 2. Обратитесь к авторизованному дилеру
Раскачивание руля	<ol style="list-style-type: none"> 1. Неверное подключение электромотора 2. Неисправность блока управления или датчика 	<ol style="list-style-type: none"> 1. Обратитесь к авторизованному дилеру 2. Обратитесь к авторизованному дилеру
Низкое вспомогательное усилие	<ol style="list-style-type: none"> 1. Низкий заряд аккумуляторной батареи 2. Низкое давление воздуха в передних шинах 3. Неисправность электромотора 	<ol style="list-style-type: none"> 1. Зарядите аккумуляторную батарею 2. Доведите давление в шинах до рекомендованного значения 3. Обратитесь к авторизованному дилеру
Посторонний шум при работе	<ol style="list-style-type: none"> 1. Неисправность электромотора 2. Чрезмерный износ или люфт компонентов рулевого управления 3. Неверная сборка рулевой колонки или других компонентов рулевого управления 	<ol style="list-style-type: none"> 1. Обратитесь к авторизованному дилеру 2. Обратитесь к авторизованному дилеру 3. Обратитесь к авторизованному дилеру

ГАРАНТИЙНЫЕ ОБЯЗАТЕЛЬСТВА

Гарантийный срок

На технику распространяется гарантия, действующая в течение **2 (двух)** лет со дня ее приобретения.

Гарантийные обязательства в отношении проданной техники вступают в силу после надлежащего оформления договора купли-продажи, выдачи паспорта самоходной машины (ПСМ) / паспорта транспортного средства (ПТС) (в зависимости от вида транспортного средства) и фактической передачи техники покупателю (подписания акта приема-передачи).

Под гарантийными обязательствами понимается, что любой проявившийся дефект, возникший по вине завода-изготовителя, будет устранен, или любая деталь, вышедшая из строя по причине наличия дефекта материала и/или изготовления, будет заменена или отремонтирована бесплатно, при условии соблюдения правил эксплуатации техники, объема и периодичности технического обслуживания, характера объявленного использования, отсутствия внешнего воздействия на узлы и агрегаты, а так же отсутствия внесенных изменений в конструкцию техники.

Гарантийные обязательства на технику распространяются для первого и последующих владельцев в течение всего оставшегося срока действия гарантии. Гарантия на любую отремонтированную или замененную в рамках гарантийного ремонта или обслуживания деталь действует в течение оставшегося срока гарантии, действующей на единицу техники в целом.

Официальный дилерский центр обязуется осуществлять гарантийное и сервисное обслуживание техники вне зависимости от того, была техника продана им или каким-либо другим официальным дилерским центром.

Все замененные по гарантии детали являются собственностью Поставщика и могут быть затребованы им для проведения экспертизы или предъявления заводу-изготовителю.

Срок службы техники составляет 7 (семь) лет.

В соответствии с Постановлением Правительства РФ от 19 января 1998 г. №55 техника включена в перечень непродовольственных товаров надлежащего качества, не подлежащих возврату или обмену на аналогичный товар других размера, формы, габарита, фасона, расцветки и комплектации.

ГАРАНТИЙНЫЕ ОБЯЗАТЕЛЬСТВА

Гарантия на приобретенные запчасти

Если оригинальная деталь, приобретенная у официального дилера и установленная им, выйдет из строя по причине дефекта материала или изготовления, то она будет заменена или отремонтирована бесплатно любым авторизованным дилером в течение 90 (девяноста) последовательных дней с момента ее приобретения или 30 (тридцати) дней в случае ее установки покупателем самостоятельно.

Регламент технического обслуживания

С регламентом технического обслуживания (ТО) можно ознакомиться на страницах Руководства пользователя. Факт выполнения технического обслуживания, помимо оформляемого и подписываемого сторонами заказ-наряда, фиксируется в электронной базе данных. Информация о проведенных ТО может быть запрошена владельцем техники в любой момент, в любом официальном дилерском центре и будет предоставлена в печатном виде установленной формы.

Отказ от выполнения гарантийных обязательств может наступить в следующих случаях:

- Невыполнение требований Руководства пользователя в части применения рекомендованных технических жидкостей, а также правил эксплуатации и хранения техники;
- Несоблюдение объема и периодичности выполнения работ по техническому обслуживанию (допускается перепробег не более 50 км);
- Превышение эксплуатационных параметров, указанных в Руководстве пользователя;
- Возникновение повреждений в результате опрокидывания, внешнего механического воздействия, столкновения с препятствиями или другими участниками движения;
- Эксплуатация техники не по ее прямому назначению, в том числе использование техники в спортивных соревнованиях и в учебных целях;
- Внесение изменений в конструкцию техники или установка несертифицированного заводом-изготовителем дополнительного оборудования;

ГАРАНТИЙНЫЕ ОБЯЗАТЕЛЬСТВА

- Замена стандартных узлов, деталей и агрегатов на непредусмотренные заводом-изготовителем;
- Разборка и ремонт техники непосредственно владельцем или ремонтной службой, не имеющей соответствующей авторизации;
- Небрежная эксплуатация техники;
- Затопление транспортного средства и попадание воды в двигатель и/или иные узлы и агрегаты;
- Непринятие владельцем своевременных мер, направленных на то, чтобы избежать возникновения или развития неисправности;
- Несоблюдение рекомендаций сервисных центров по выполнению тех или иных работ;
- Игнорирование уведомления о необходимости проведения работ по гарантийным кампаниям.

Гарантийные обязательства не распространяются:

- На естественный износ, за исключением случаев, когда ущерб является прямым следствием дефекта материала и / или производственного брака, деталей и узлов, таких как фрикционные детали тормозов, фрикционные детали сцепления, ремень вариатора / приводная цепь, свечи зажигания, шины и т.п.;
- На расходные материалы, такие как плавкие предохранители, электролампы, фильтры, технические жидкости и т.п.;
- На запотевание световых приборов;
- На дефекты и неисправности, возникшие из-за установки неоригинальных запасных частей, аксессуаров или другого оборудования (включая системы сигнализации);
- На ущерб в результате использования топлива, других технических жидкостей и смазочных материалов, не рекомендованных Руководством пользователя;
- На посторонние звуки, шумы, вибрации, которые не влияют на характеристики и работоспособность техники и ее элементов;

ГАРАНТИЙНЫЕ ОБЯЗАТЕЛЬСТВА

- На масляные пятна в районе уплотнений, не влияющие существенно на расход масла и работоспособность узлов и агрегатов;
- На повреждения, возникшие в результате внешнего механического воздействия;
- На коррозию, окисления и ущерб в результате негативных погодных воздействий.

Не подлежат компенсации расходы владельца:

- На плановое ТО, в том числе регулировку, замену расходных материалов из-за их естественного износа, таких как, например, рабочие жидкости, масла, фильтры;
- Из-за упущенной выгоды и косвенных убытков, возникших в связи с выходом техники из строя.

Порядок предъявления претензий в течение гарантийного срока

1. При выходе техники из строя покупателю следует, в соответствии с требованиями Руководства пользователя, незамедлительно прекратить эксплуатацию техники и принять все возможные меры для предотвращения возникновения дополнительного ущерба;
2. Владелец должен уведомить официальный дилерский центр о возникновении неисправности;
3. Доставить технику (и все сопутствующие и необходимые документы) в дилерский центр в оговоренный с дилером период;
4. Оформить заказ-наряд на выполнение ремонта.

С условиями предоставления гарантии согласен: _____ / _____
Подпись владельца Расшифровка подписи владельца

Дата _____ 20____ года

ИНСТРУКЦИЯ ПО УСТАНОВКЕ И ЭКСПЛУАТАЦИИ ЛЕБЕДКИ

ИНСТРУКЦИЯ ПО УСТАНОВКЕ И ЭКСПЛУАТАЦИИ ЛЕБЕДКИ

Основные меры предосторожности



ПРЕДОСТЕРЕЖЕНИЕ

Подвижные детали могут быть опасны.

Во избежание получения серьезных травм и повреждения имущества:



- Не приступайте к установке или эксплуатации лебедки, не прочитав предварительно инструкцию и не усвоив приведенные в ней рекомендации. Несоблюдение правил и рекомендаций по безопасному использованию лебедки может привести к СЕРЬЕЗНЫМ ТРАВМАМ ИЛИ ГИБЕЛИ.



- Не держитесь за крюк или за работающий трос, не допускайте попадания рук или пальцев в тросоукладчик во время работы или сматывания / разматывания троса.



- Пользуйтесь стропой на крюке для размотки троса.



- Не стойте рядом с натянутым тросом или перемещаемым грузом. Следите, чтобы и окружающие не находились в этой зоне.



- Не используйте лебедку в качестве подъемного оборудования.



- Не перемещайте людей с помощью лебедки.

- Не превышайте допустимую нагрузку на лебедку.

- Не прикасайтесь к крюку или тросу во время работы лебедки под нагрузкой.



- Убедитесь, что предмет, выбранный в качестве якоря, способен выдержать предполагаемую нагрузку.



- Не допускайте крепления троса самого за себя.

- Используйте специальную оснастку (цепи, удлинители, защитные стропы и т. д.).

ИНСТРУКЦИЯ ПО УСТАНОВКЕ И ЭКСПЛУАТАЦИИ ЛЕБЕДКИ



- Перед тем, как использовать лебедку убедитесь, что посторонние предметы не мешают ее безопасной работе.
- Не переключайте механизм роспуска троса, если лебедка находится под нагрузкой.
- Работайте без суеты. Небрежная строповка может привести к несчастному случаю.
- Наматывайте трос на барабан лебедки только в том направлении, которое указано стрелкой на ее корпусе. Не допускайте наматывания троса без натяжения.
- К эксплуатации лебедку не допускаются лица моложе 16 лет.
- Не затягивайте крюк за тросоукладчик. Это может привести к повреждению деталей лебедки.

ВНИМАНИЕ

Для того, чтобы избежать получения травмы или порчи имущества:



- Не используйте лебедку для крепления груза при перевозке.
- Избегайте нахождения лебедки под водой.
- Не используйте лебедку для буксировки другого транспортного средства.
- При работе с тросом надевайте прочные перчатки.
- Следите, чтобы на барабане всегда оставалось минимум 5 витков троса.
- При вытаскивании сильно застрявшего транспортного средства будьте осторожны — может быть повреждена рама.
- Проверьте состояние проводов, относящихся к лебедке, реле и пульту управления.
- Всегда выключайте зажигание и отсоединяйте пульт (при наличии) по завершении работы с лебедкой во избежание ее самопроизвольного срабатывания.

ИНСТРУКЦИЯ ПО УСТАНОВКЕ И ЭКСПЛУАТАЦИИ ЛЕБЕДКИ

Технические характеристики	LDH3000	LDF3000
Максимальное тяговое усилие на первом слое намотки, фунт (кгс)	3000 (1361)	
Электромотор	с постоянными магнитами на статоре	
Номинальное напряжение, В	12	
Мощность, Вт (л.с.)	770 (1)	
Управление	электрический переключатель (на руле или в кабине) (разматывание/смотывание троса)	
Редуктор	планетарный, трехступенчатый	
Передаточное отношение	136:1	171:1
Включение ручного разматывания троса	механически, переключателем на корпусе	
Система торможения	механическая, за счет редуктора	
Диаметр/длина барабана, мм	51/75	38/80
Длина/диаметр троса, м/мм	15,2/4,8	
Тросоукладчик	роликовый	
Емкость аккумуляторной батареи, Ач	не менее 20	
Площадь поперечного сечения силовых проводов, мм ²	сечение не менее 12	

ИНСТРУКЦИЯ ПО УСТАНОВКЕ И ЭКСПЛУАТАЦИИ ЛЕБЕДКИ

Таблица зависимости потребляемого тока от тягового усилия

Тяговое усилие, кгс	Скорость движения троса, м/мин LDH3000/LDF3000	Потребляемый ток, А (12 В) LDH3000/LDF3000
0	6,82/6,6	23/12
341	4,53/3,3	66/45
682	4,05/2,81	131/91
1023	3,27/1,75	158/138
1361	2,14/1,1	220/175

Таблица зависимости расчетного усилия от слоя намотки

Номер слоя	Расчетное усилие, кгс	Общая длина троса на барабане, м LDH3000/LDF3000
1	1361	2,7/2,3
2	1162	5,86/5,8
3	1013	9,48/9,6
4	899	13,58/13,4
5	807	15,2/15,2

ИНСТРУКЦИЯ ПО УСТАНОВКЕ И ЭКСПЛУАТАЦИИ ЛЕБЕДКИ

Технические характеристики	LD3500
Максимальное тяговое усилие на первом слое намотки, фунт (кгс)	3500 (1588)
Электромотор Номинальное напряжение, В	с постоянными магнитами на статоре 12
Управление	электрический переключатель (на руле или в кабине) (разматывание/сматывание троса)
Редуктор	планетарный, трехступенчатый
Включение ручного разматывания троса	механическое, переключателем на корпусе
Система торможения	механическая, за счет редуктора
Тросоукладчик	роликовый
Емкость аккумуляторной батареи, Ач	не менее 20
Площадь поперечного сечения силовых проводов, мм ²	сечение не менее 12

ИНСТРУКЦИЯ ПО УСТАНОВКЕ И ЭКСПЛУАТАЦИИ ЛЕБЕДКИ

Технические характеристики	4500
Максимальное тяговое усилие на первом слое намотки, фунт (кгс)	4500 (2045)
Электромотор Номинальное напряжение, В Мощность, л.с.	с постоянными магнитами на статоре 12 1
Управление	электрический переключатель (на руле или в кабине) (разматывание/сматывание троса)
Редуктор	планетарный, трехступенчатый
Передаточное отношение	166 : 1
Включение ручного разматывания троса	механическое, переключателем на корпусе
Система торможения	механическая, за счет редуктора
Диаметр/длина барабана, мм	51/75
Длина/диаметр троса, м/мм	12/5,5 (синтетический)
Тросоукладчик	роликовый
Емкость аккумуляторной батареи, Ач	не менее 20
Площадь поперечного сечения силовых проводов, мм ²	сечение не менее 12

ИНСТРУКЦИЯ ПО УСТАНОВКЕ И ЭКСПЛУАТАЦИИ ЛЕБЕДКИ

Установка лебедки

1. Для того чтобы установить лебедку, Вам потребуются:

- Пластина толщиной не менее 4,8 мм
- Болты М8х30 и шайбы из установочного комплекта.

Момент затяжки болтов: 17 Н·м

2. Установите на плиту роликовый тросоукладчик и закрепите его болтами с шайбами.

3. Установите крюк на трос:

- Установите переключатель ропуска троса в положение ручного ропуска.
- Вручную проденьте петлю троса через укладчик наружу.
- Закрепите крюк.
- Переведите переключатель ропуска троса в положение привода барабана от мотора.

4. Установите реле лебедки.

Реле лебедки — это основной узел системы управления лебедкой. Его состояние определяет уровень безопасности всей системы в целом. Он отключает лебедку от бортовой сети, когда мотовездеход не используется. Реле должно быть установлен правильно, только в этом случае оно сможет работать надлежащим образом.

Рекомендуется устанавливать реле ближе к аккумуляторной батарее, в месте, где максимально чисто и сухо. Конкретное место установки следует подбирать для каждого мотовездехода индивидуально.

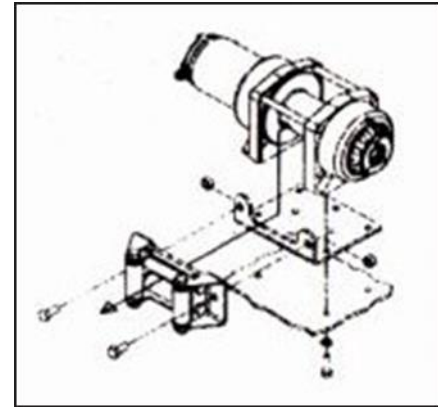

Положение лебедки на монтажной плите

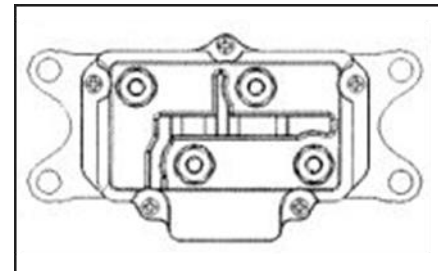

Реле лебедки

ИНСТРУКЦИЯ ПО УСТАНОВКЕ И ЭКСПЛУАТАЦИИ ЛЕБЕДКИ

Обычно его устанавливают внутри мотовездехода, в месте, защищенном от воды и грязи, в верхней его части. На некоторых моделях мотовездеходов этим местом может быть отделение для хранения вещей под сиденьем.

- Убедитесь, что контакты реле лебедки не находятся в непосредственной близости от металлических частей рамы. Не помещайте рядом с реле инструменты и другие предметы, которые могут повредить его корпус, замкнуть его контакты или повредить провода, подходящие к нему.
- Перед тем как установить реле, подведите провода к месту установки и убедитесь в возможности их укладки так, чтобы они не перегибались, не огибали острые кромки и не касались подвижных деталей.
- Убедитесь, что кожух реле лебедки (если он есть в комплекте) установлен надежно.

5. Установите переключатель направления вращения барабана лебедки.



ПРЕДОСТЕРЕЖЕНИЕ

Для того чтобы избежать замыкания жгута проводов и, как следствие, возможного пожара следует:

- Не прокладывать провода и кабели через острые углы конструкций.
- Не прокладывать провода и кабели слишком близко к подвижным деталям мотовездехода.
- Не прокладывать провода слишком близко к нагревающимся элементам.
- Избегать повреждений, проколов и перетирания изоляции при прокладке.

ИНСТРУКЦИЯ ПО УСТАНОВКЕ И ЭКСПЛУАТАЦИИ ЛЕБЕДКИ

⚠ ПРЕДОСТЕРЕЖЕНИЕ

Во избежание порчи оборудования и получения травмы необходимо соблюдать следующие указания:

- При установке оборудования следите за тем, чтобы новые компоненты не помешали функционированию штатных систем мотовездехода.
- Перед тем как окончательно закрепить провода (особенно идущие к переключателю на руле), убедитесь, что руль поворачивается полностью и не натягивает при этом проложенные провода.
- Рекомендуется устанавливать переключатель на левую сторону руля. Прокладка под хомутом крепления переключателя (например, из изоленды) поможет предотвратить его проворачивание при работе. При установке лебедки на мотовездеход с поперечной посадкой необходимо учитывать особенности конструкции данного типа мотовездеходов.
- Не затягивайте чрезмерно провода при установке.
- После установки переключателя на руле протяните отходящие от него провода и подключите их согласно схеме: красный провод — к плюсовой клемме через замок зажигания, два других – к реле лебедки, соблюдая цветовую маркировку.

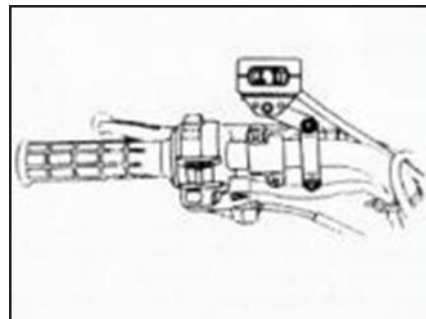

Переключатель, установленный на руле (место и способ установки следует подобрать индивидуально для каждого мотовездехода)

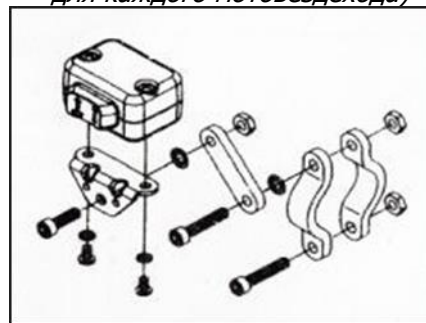

Установочный комплект переключателя направления вращения барабана лебедки

ИНСТРУКЦИЯ ПО УСТАНОВКЕ И ЭКСПЛУАТАЦИИ ЛЕБЕДКИ

Инструкция по безопасности и мерам предосторожности

- Никогда не пользуйтесь лебедкой, находясь в состоянии алкогольного или наркотического опьянения.
- Работайте с тросом только в прочных перчатках или рукавицах (например, брезентовых).
- Рекомендуется использовать защитные очки или маску.
- Никогда не закрепляйте крюк за свой трос. Трос под нагрузкой может лопнуть или соскочить с крюка, причинив травму или повредив окружающее оборудование.
- При использовании окружающих предметов в качестве якоря убедитесь, что выбранный предмет способен выдержать нагрузку. Обязательно пользуйтесь технологической стропой, которая позволит зацепить трос, не повредив сам трос или кору дерева.
- При использовании лебедки не допускайте нахождения людей и/или животных в зоне ее работы. Лопнувший трос или, например, упавшее под нагрузкой дерево могут стать причиной травмы или гибели. Не находитесь ближе 1,5 м к барабану работающей под нагрузкой лебедки.
- Проверяйте состояние креплений лебедки, самой лебедки, троса и пульта управления перед каждым использованием. Никогда не эксплуатируйте лебедку, если имеются видимые повреждения оборудования. При использовании отвала или плуга обратите особое внимание на состояние первого метра троса. Незамедлительно меняйте трос при первых признаках повреждений.
- Не превышайте допустимые усилия на устройство. При необходимости увеличить тяговое усилие используйте систему блоков (полиспасть).

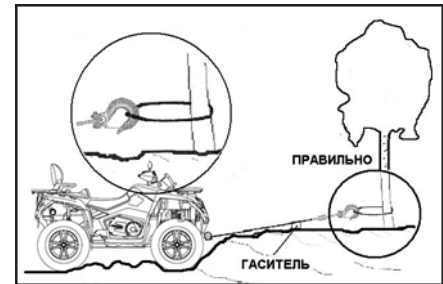
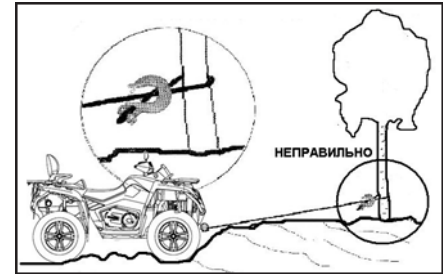

ИНСТРУКЦИЯ ПО УСТАНОВКЕ И ЭКСПЛУАТАЦИИ ЛЕБЕДКИ

- Не прикасайтесь к тросу сами и не позволяйте это делать другим, если трос находится под нагрузкой. Не перешагивайте через натянутый трос.
- При размотке троса не держитесь за крюк, используйте специально прикрепляемую к нему стропу.
- Не допускайте попадания пальцев в проушину крюка, петлю троса или направляющую рамку тросоукладчика, так как это может привести к серьезной травме.
- Не разматывайте трос полностью. Всегда оставляйте на барабане минимум 5 витков. В противном случае крепление троса может не выдержать нагрузки.
- При необходимости работы под нагрузкой заведите двигатель — продолжительная работа при незапущенном двигателе может привести к разряду аккумуляторной батареи до такой степени, что стартер не сможет запустить двигатель.
- Сначала выберите слабины троса, затем переходите к работе в натяг.
- Никогда не включайте режим свободного роспуска троса, если он под нагрузкой.
- При работе под нагрузкой не помогайте лебедке самим транспортным средством. Например, сдавая назад, и вытягивая другое транспортное средство лебедкой, установленной спереди, можно существенно превысить допустимую нагрузку и повредить трос или лебедку. Или при самовытаскивании, например, помогая себе работающей трансмиссией, Вы можете ослабить натяг троса, и он уйдет в намотку петель — при этом трос или лебедка также могут выйти из строя.
- Включайте парковочную блокировку и/или другие парковочные механизмы (используйте упоры для колес, при необходимости), чтобы транспортное средство не двигалось во время эксплуатации лебедки, за исключением случая самовытаскивания техники при помощи лебедки.
- Контролируйте процесс намотки троса. Трос должен ложиться виток к витку по всей ширине барабана, послонно и в натяг.
- Поддерживайте трос в чистоте. Не используйте трос с оборванными нитями или сплюсненный (в этом случае возможны разрывы нитей внутри троса). Не оставляйте трос под нагрузкой на длительное время.

ИНСТРУКЦИЯ ПО УСТАНОВКЕ И ЭКСПЛУАТАЦИИ ЛЕБЕДКИ

- При смене троса обязательно намотайте, размотайте и снова намотайте трос на барабан. Прodelайте процедуру разматывания и сматывания троса на новой лебедке перед первым использованием. Наматывайте новый трос согласно стрелке на корпусе (если имеется). Если смотреть со стороны ручки блокировки свободного роспуска троса, барабан при намотке троса должен крутиться против часовой стрелки.
- Не используйте буксировочный трос, так как он способен растягиваться. Используйте только защитные стропы или цепи.
- Не используйте лебедку в качестве подъемного оборудования, не допускайте перемещения людей с ее помощью.
- Не используйте лебедку для крепления грузов или буксировки. Возникающие при этом импульсные усилия могут существенно превысить допустимые.
- Избегайте нахождения и работы лебедки под водой.
- При пользовании лебедкой соблюдайте правило: «Сначала думай — потом делай». Руководствуйтесь при работе здравым смыслом и своим опытом.
- Помните, что лебедка предназначена для работы в повторно-кратковременном режиме.

Примерное соотношение времени циклов работа/остывание (на примере модели LD3000)

Тяговое усилие, кгс	Время непрерывной работы, сек	Примерная длина троса на барабане, м	Время охлаждения, мин
0	120	14–15	10
341	90	6,8	
682	25	2,8	
1023	15	0,9	
1360	10	0,3	

ИНСТРУКЦИЯ ПО УСТАНОВКЕ И ЭКСПЛУАТАЦИИ ЛЕБЕДКИ

- Не допускайте перегрева мотора лебедки. Старайтесь максимально уменьшать время работы лебедки под нагрузкой. Если на ощупь мотор горячий, обязательно дайте ему остыть.
- При работе лебедки рекомендуется положить на трос около крюка подходящий мягкий предмет, например, куртку, покрывало или полотенце. При возможном разрыве троса он сыграет роль гасителя энергии оборванного троса.
- Не допускайте продолжительной работы лебедки с тросом, уходящим из направляющей рамки тросоукладчика под большим углом. Это приведет к наматыванию троса на одну сторону барабана, что, в свою очередь, может привести к передавливанию троса, уменьшению тягового усилия (из-за быстрого выхода на внешний слой намотки), повреждению самого троса и деталей лебедки.
- Если эксплуатация лебедки с тросом, уходящим из направляющей рамки тросоукладчика под большим углом, неизбежна, внимательно следите за намоткой троса и при необходимости остановите эксплуатацию лебедки и выполните разматывание с повторным сматыванием троса.

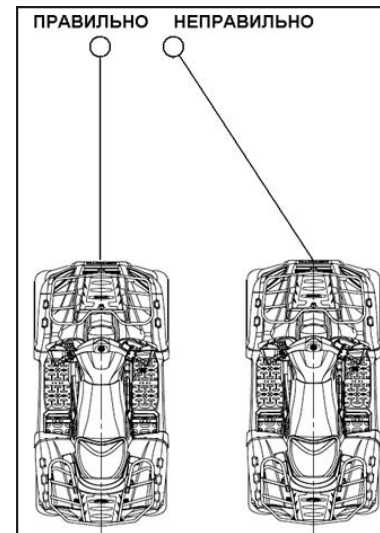
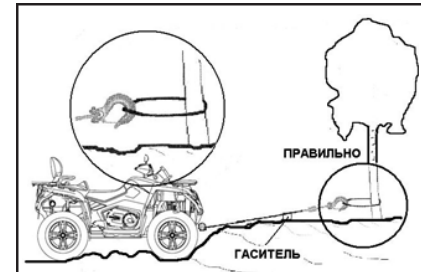

ИНСТРУКЦИЯ ПО УСТАНОВКЕ И ЭКСПЛУАТАЦИИ ЛЕБЕДКИ

- Прежде чем приступить к эксплуатации лебедки, необходимо убедиться, что она полностью исправна. Эксплуатация лебедки, имеющей какие-либо неисправности, может представлять серьезную опасность.
- Не пренебрегайте обслуживанием лебедки. Некачественное или несвоевременное обслуживание лебедки может привести к повреждению ее компонентов.
- Выполнение сварочных ремонтов лебедки, ее установочной площадки или кронштейна может ослабить ее конструкцию и привести к отказу от выполнения гарантийных обязательств.

Инструкция по намотке троса

По завершении работы лебедки, особенно при эксплуатации с тросом, уходящим из направляющей рамки тросоукладчика под большим углом, может возникнуть необходимость намотать трос на барабан еще раз более равномерно. Для этого следуйте перечисленным ниже указаниям:

1. Поверните блокиратор свободного роспуска троса в положение «FREESPOOL», чтобы барабан получил возможность свободно вращаться.
2. Размотайте неравномерно намотанный трос.
3. Верните ручку блокировки свободного роспуска троса в положение «Engaged».
4. Приложите усилие примерно в 45 кг на стропу крюка троса. Контролируйте процесс намотки троса, чтобы он ложился виток к витку по всей ширине барабана, послойно и в натяг.

ИНСТРУКЦИЯ ПО УСТАНОВКЕ И ЭКСПЛУАТАЦИИ ЛЕБЕДКИ

Эксплуатация лебедки

ВНИМАНИЕ

Убедитесь в исправности лебедки и троса до эксплуатации.

ВНИМАНИЕ

Включайте парковочную блокировку и/или другие парковочные механизмы (используйте упоры для колес, при необходимости), чтобы транспортное средство не двигалось во время эксплуатации лебедки, за исключением случая самовытаскивания техники при помощи лебедки.

1. Поверните блокиратор свободного ропуска троса в положение «FREESPOOL», чтобы барабан получил возможность свободно вращаться.
2. Взявшись за стропу на крюке, вытяните трос на нужную длину.
3. Присоедините трос к тому предмету, который Вы перемещаете или к тому, который используете в качестве якоря.

ВНИМАНИЕ

Убедитесь, что на барабане осталось не менее 5 витков троса.

Если дерево выступает в качестве якоря, используйте коррозационную стропу.



ИНСТРУКЦИЯ ПО УСТАНОВКЕ И ЭКСПЛУАТАЦИИ ЛЕБЕДКИ

Для скрепления тросов и строп используйте такелажные скобы.

Обязательно учитывайте, что максимальное тяговое усилие лебедка развивает на первом слое намотки.

Вектор тяги должен быть перпендикулярен оси барабана лебедки.



Такелажная скоба



Такелажный блок

Для увеличения тягового усилия или изменения вектора тяги лебедки используйте комбинации из такелажных блоков.



ВНИМАНИЕ

Не используйте буксировочный трос. Используйте только защитные стропы или цепи.

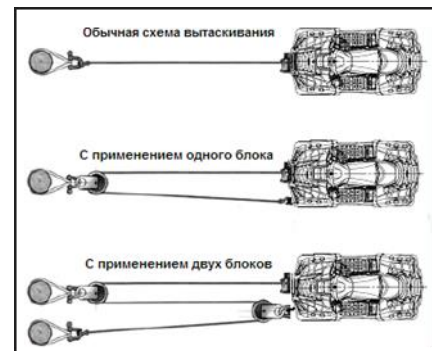

ИНСТРУКЦИЯ ПО УСТАНОВКЕ И ЭКСПЛУАТАЦИИ ЛЕБЕДКИ

4. Верните ручку блокировки свободного отпуска троса в положение «Engaged».

5. Запустите двигатель и увеличьте обороты при помощи рычага/педали акселератора. (Это нужно для более быстрого восполнения разряда батареи).

6. Нажмите и удерживайте кнопку «Cable in» на переключателе направления вращения барабана (или на пульте управления), трос начнет наматываться.

Сначала выберите слаbinу троса, затем переходите к работе в натяг.



7. При наматывании троса внимательно следите за процессом. Если вы видите, что Ваше транспортное средство или зацепленный предмет не двигается, отпустите кнопку и устраните причину, мешающую наматыванию троса. Убедитесь, что в данной ситуации мощности Вашей лебедки достаточно.

8. Если вы передвигаете какой-либо предмет или другое транспортное средство, Ваше транспортное средство должно оставаться неподвижным. Если вы используете лебедку для помощи в самовытаскивании транспортного средства, включите понижающую передачу, чтобы мотовездеход мог медленно двигаться в направлении сматывания троса. Одновременно нажимайте кнопку сматывания троса и рычаг/педаль акселератора.

ВНИМАНИЕ

Одновременное нажатие кнопки сматывания троса и рычага/педали акселератора может представлять опасность. Если Ваши навыки и умения недостаточные, включите нейтральную передачу и воспользуйтесь только лебедкой при самовытаскивании.

ИНСТРУКЦИЯ ПО УСТАНОВКЕ И ЭКСПЛУАТАЦИИ ЛЕБЕДКИ

9. По завершении работы лебедки нажмите и удерживайте кнопку «Cable out» на пульте управления, чтобы ослабить трос.

ВНИМАНИЕ

Перед тем, как включать обратное вращение дайте возможность мотору лебедки остановиться.

10. Снимите крюк и сматывайте трос, следуя инструкциям по намотке троса.

При наличии пульта дистанционного управления лебедкой манипуляции с кнопками такие же.

ВНИМАНИЕ

- При работе лебедки аккумуляторная батарея должна быть заряжена, а двигатель запущен.
- Помните, что лебедка предназначена для работы в повторно-кратковременном режиме. При работе лебедки под нагрузкой более 45 сек. обязательно делайте перерыв в 10 минут, чтобы позволить компонентам лебедки остыть.
- Старайтесь максимально сокращать время работы лебедки под нагрузкой.
- Если при работе под нагрузкой мотор лебедки остановился — отключите питание. Так Вы сможете избежать повреждения редуктора или мотора лебедки.
- Помните, что у лебедки нет автоматической защиты от перегрузки. Будьте осторожны при работе с аксессуарами (например, отвалом) или при сматывании троса в штатное положение.

ИНСТРУКЦИЯ ПО УСТАНОВКЕ И ЭКСПЛУАТАЦИИ ЛЕБЕДКИ



Схема подключения лебедки LDH3000/LDF3000

ИНСТРУКЦИЯ ПО УСТАНОВКЕ И ЭКСПЛУАТАЦИИ ЛЕБЕДКИ

Обслуживание лебедки

Смазка

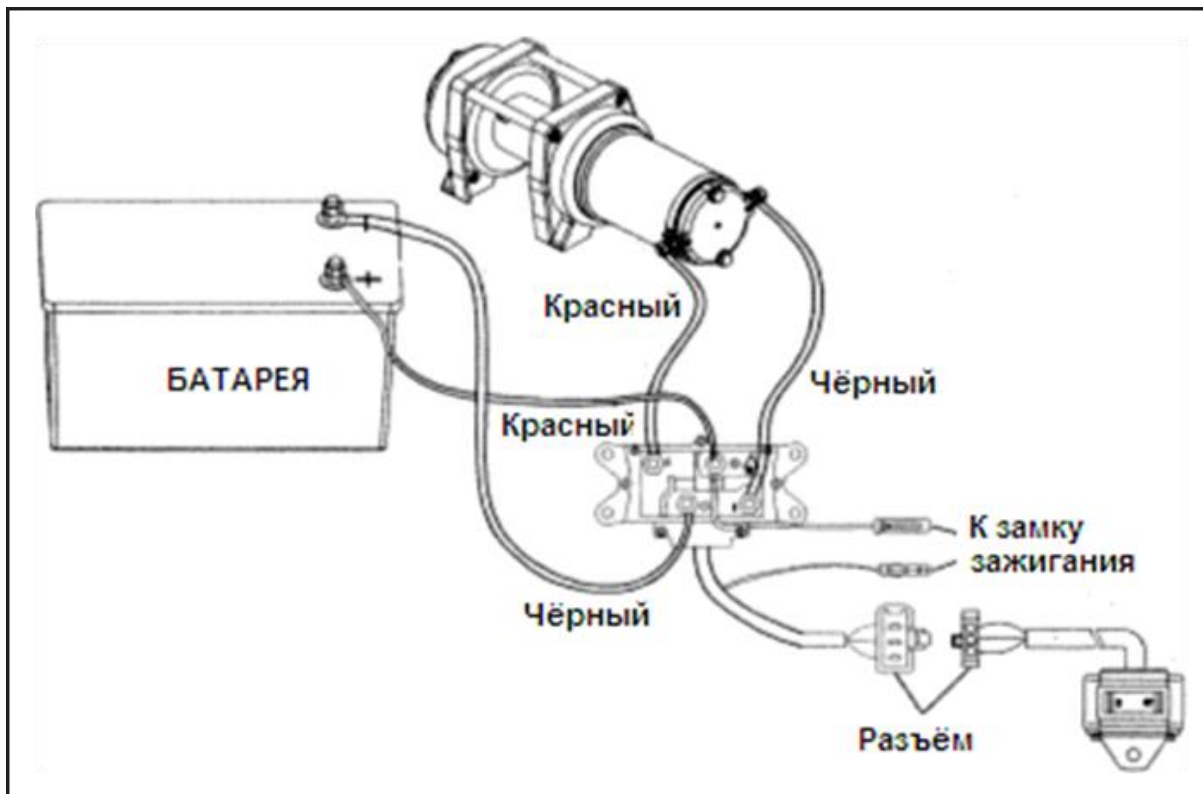
1. В редуктор лебедки и другие подвижные соединения смазка заложена на заводе-изготовителе и при соблюдении описанных выше правил эксплуатации дополнительная смазка внутренних деталей не требуется.

Однако, учитывая, что лебедка может применяться в крайне тяжелых условиях, в том числе в грязи, а также то, что лебедка не рассчитана изготовителем на эксплуатацию в воде, рекомендуется при описанном режиме эксплуатации периодически разбирать лебедку, очищать и добавлять в редуктор консистентную (лучше водостойкую) смазку в существенно большем количестве, чем на заводе-изготовителе.

Ревизию состояния лебедки при таких обстоятельствах нужно проводить после каждого использования в тяжелых условиях, особенно в случае возможного попадания внутрь нее воды. Проводите сервисное обслуживание лебедки у официального дилера.

При подключении проводов обязательно придерживайте нижнюю гайку клеммы ключом. В противном случае возможно повреждение контактной группы внутри мотора.

2. Металлический трос необходимо тщательно очищать и смазывать хорошо проникающей смазкой. Особенно важно проделать это перед периодом длительного перерыва в эксплуатации мотовездехода.

3. Если Вы планируете использовать или уже используете синтетический трос, то руководствуйтесь прилагаемой к нему инструкцией по уходу.

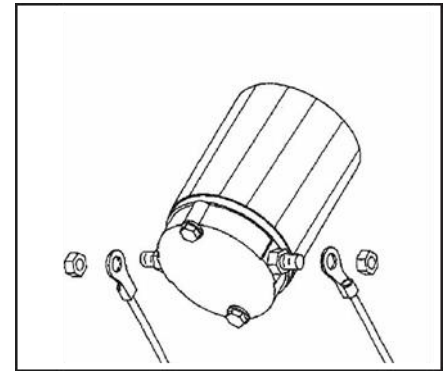

ИНСТРУКЦИЯ ПО УСТАНОВКЕ И ЭКСПЛУАТАЦИИ ЛЕБЕДКИ

Замена троса

ПРЕДОСТЕРЕЖЕНИЕ

Проводите замену троса в официальном дилерском центре.

1. Установите рукоятку блокиратора свободного роспуска троса в положение «FREESPOOL», чтобы барабан получил возможность свободно вращаться.
2. Вытяните трос до конца.
3. Вставьте в ловушку барабана новый трос и закрепите его.

ВНИМАНИЕ

При установке нового троса соблюдайте направление намотки, указанное на корпусе лебедки. Если стрелки нет, то соблюдайте то направление, которое было на момент поставки. Обычно трос наматывается на ту сторону барабана, которая ближе к монтажной пластине. Убедитесь в надежности фиксации конца троса в барабане.

4. При намотке троса создайте достаточное усилие на крюке, чтобы обеспечить послойную намотку троса виток к витку.
5. Убедитесь, что при намотке трос укладывается ровно. Не допускайте его перегибов и изломов.

ВНИМАНИЕ

Заменяйте трос при первых признаках повреждений троса во избежание получения серьезной травмы или гибели в случае его обрыва.

ИНСТРУКЦИЯ ПО УСТАНОВКЕ И ЭКСПЛУАТАЦИИ ЛЕБЕДКИ

Поиск и устранение неисправностей

Неисправность	Возможная причина	Предлагаемое решение
Мотор не крутится	Нарушены контакты в переключателе или реле	Проверить соединения
	Вышел из строя переключатель	Заменить переключатель
	Нарушения в работе реле	Проверить, слышны ли характерные щелчки из блока
	Ослаблены контакты на аккумуляторной батарее	Проверить, затянуть соединения
	Попадание воды в мотор	Произвести обслуживание мотора
	Вышел из строя мотор	Проверить напряжение на клеммах мотора при нажатой клавише управления. Если напряжение есть — заменить мотор.
Мотор слишком горячий	Слишком продолжительная работа лебедки	Дать мотору возможность остыть
Мотор крутится медленно или с недостаточной мощностью	Аккумуляторная батарея разряжена	Зарядить аккумуляторную батарею
	Питание на клеммах мотора не соответствует необходимому	Проверить провода, соединения
Мотор крутится, барабан — нет	Повреждение механизма блокировки свободного ропуска троса или редуктора	Убедиться, что механизм блокировки работает исправно. В противном случае обратиться к официальному дилеру
Мотор крутится только в одну сторону	Вышло из строя реле	Постучите слегка по корпусу реле, замените или отремонтируйте его
	Вышел из строя переключатель	Замените переключатель

ИНСТРУКЦИЯ ПО ЭКСПЛУАТАЦИИ АККУМУЛЯТОРНОЙ БАТАРЕИ

ИНСТРУКЦИЯ ПО ЭКСПЛУАТАЦИИ АККУМУЛЯТОРНОЙ БАТАРЕИ

Использование АКБ

- Перед установкой на технику проверьте напряжение АКБ. Значение напряжения должно быть в диапазоне от 12,8 В до 13,15. Если значение напряжения отличается от указанного, обратитесь к продавцу за консультацией.
- Перед установкой убедитесь, что габаритные размеры, напряжение и емкость АКБ соответствуют технике.
- Убедитесь, что кабели надежно соединены с полюсными выводами АКБ соответствующей полярности.
- Не устанавливайте АКБ в герметичную емкость или пакет во избежание ее повреждения.
- Не держите АКБ рядом с источниками тепла и под прямыми солнечными лучами.
- Не держите АКБ рядом с веществами, способствующими коррозионным процессам.
- Не держите АКБ в местах, где она будет подвергаться сильной вибрации.
- При подключении АКБ к технике или зарядному устройству убедитесь, что выключатели электропитания находятся в положениях ВЫКЛЮЧЕНО.

Хранение АКБ

- Храните АКБ в сухом прохладном вентилируемом месте.
- Храните АКБ вдали от источников тепла.
- Необходимо периодически заряжать АКБ во время хранения. При температуре хранения от 20 до 30 градусов Цельсия, заряжайте АКБ не реже одного раза в 4 месяца. Раз в месяц проверяйте уровень заряда.
- Полностью зарядите АКБ перед началом хранения.
- Не храните АКБ при отрицательных температурах.

ИНСТРУКЦИЯ ПО ЭКСПЛУАТАЦИИ АККУМУЛЯТОРНОЙ БАТАРЕИ

Меры предосторожности

- Храните АКБ в недоступном для детей месте.
- Не заряжайте АКБ вблизи источников искр и открытого огня.
- Не превышайте максимальный зарядный ток.
- Утилизируйте АКБ в соответствии с законодательством и соответствующими нормативными документами.

Зарядка АКБ

- Зарядите АКБ, если ее напряжение опустилось ниже 12,8 В.
- АКБ заряжена полностью, если ее напряжение равно 13,10 В – 13,15 В спустя час, после окончания зарядки.
- При использовании автоматического зарядного устройства, выбирайте соответствующий АКБ режим зарядки или соответствующее зарядное устройство.
- Не превышайте максимальный зарядный ток.
Рекомендуется выполнять зарядку током, не превышающим 1А.

Электрическая схема UFORCE1000 (3-местная модель)

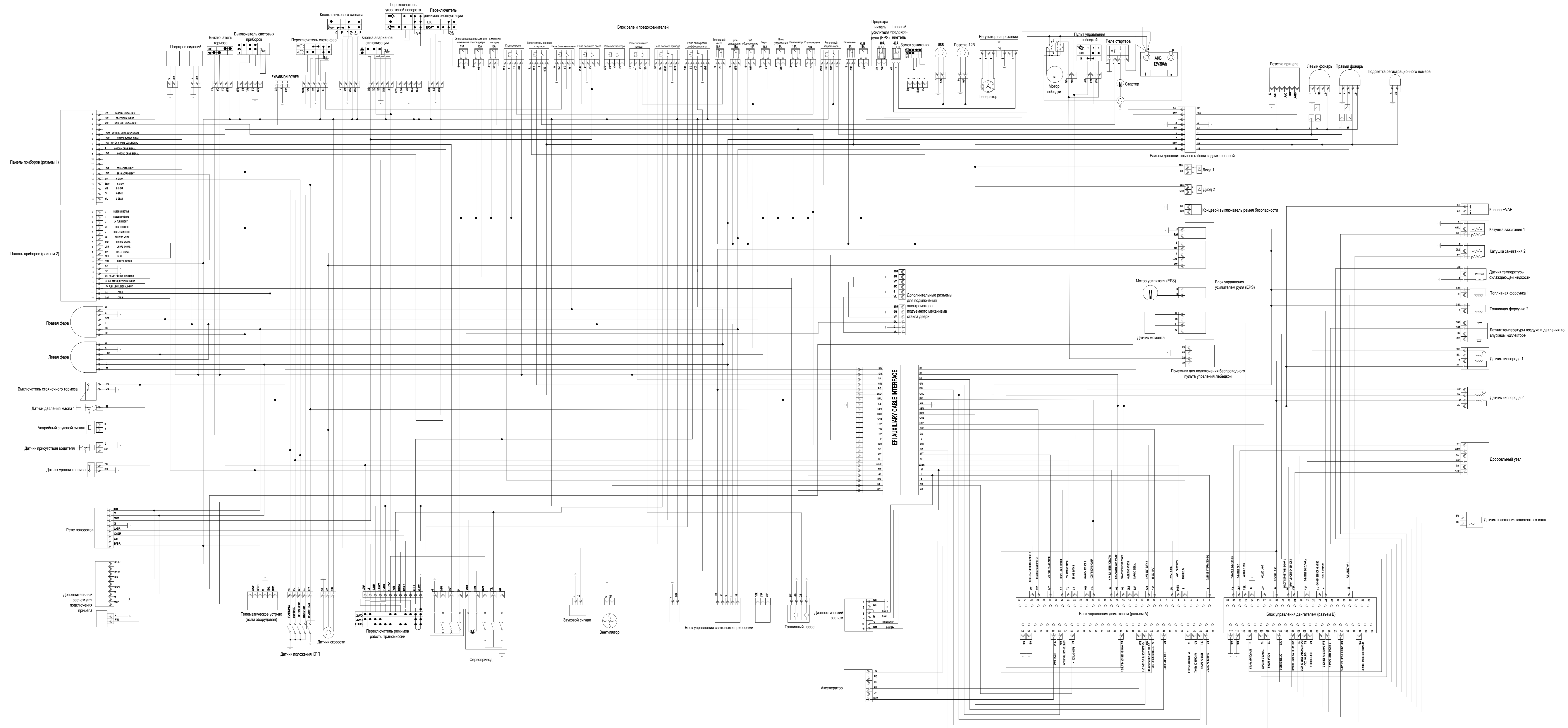

B	Черный	P	Розовый
L	Синий	LG	Светло-зеленый
BR	Коричневый	V	Фиолетовый
G	Зеленый	GR	Серый
Y	Желтый	SB	Голубой
W	Белый	O	Оранжевый
R	Красный		

Цвета

Электрическая схема UFORCE1000XL (6-местная модель)

